

21.09.24.

MONTERINGSANVISNING ASENNUSOHJEET ASSEMBLY INSTRUCTIONS EINBAUHINWEISE

M103

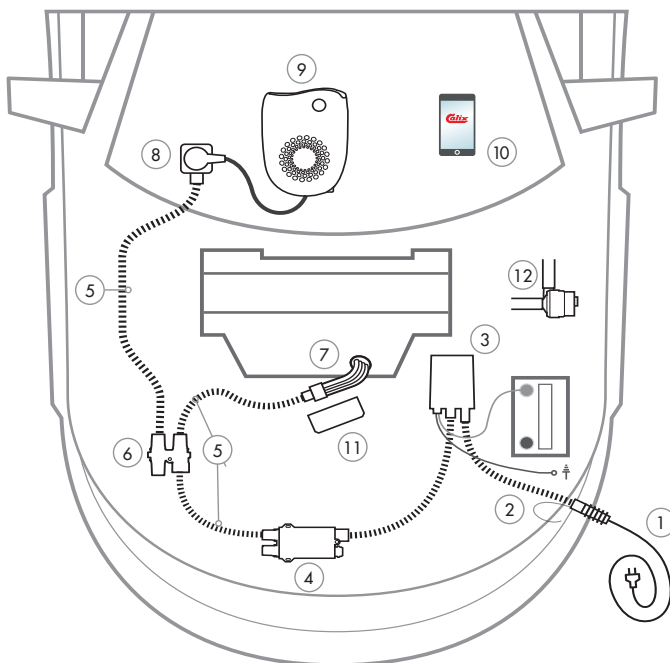

- | | |
|--|--|
| <p>1 Anslutningsladd MS
Liitäntäjohdot / Connecting cable / Anschlusskabel</p> <p>2 Intagskabel MK
Elementtikaapeli / Inlet cable / Einbaukabel</p> <p>3 Batteriladdare BL
Akkulaturi / Battery Charger / Batterielader</p> <p>4 Bluetooth relä
Bluetooth rele / Bluetooth relay / Bluetooth Relais</p> <p>5 Skarvkabel
Jatkokaapeli / Extension cable / Verlängerungskabel</p> <p>6 Grenuttag
Haarointuspistorasia / Multiple socket / Verteilerstück</p> <p>7 Motorvärmare
Vastusosa / Engine heater / Motorvorwärmer</p> | <p>8 Kupévägguttag
Sisätilapistorasia / Cab wall socket / Heizlüfter-Steckdose</p> <p>9 Kupévärmare
Sisätilanlämmitin / Cab heater / Heizlüfter</p> <p>10 App för Calix timer
Calix-timer applikaatio / Application for Calix timer / App für Calix Timer</p> <p>11 Strålningskydd
Lämpöeriste / Heat Shield / Hitzeschutz</p> <p>12 Pump
Pumppu / Pump / Pumpe</p> |
|--|--|

Calix AB
PO-Box 5026
SE-630 05 Eskilstuna
Sweden

Phone:
+46 (0)16-10 80 00

Support:
+46 (0)16-10 80 90

Fax:
+46 (0)16-10 80 60

E-mail:
info@calix.se

E-mail:
teknik@calix.se

Internet:
www.calix.se



SVENSKA

1. Tappa ur kylvätskan.
2. Motorvärmaren monteras på slangen till oljekylaren.
3. Lossa originalslangen från röret (1) på oljekylaren. Kapa slangen 15 mm och montera på värmarens övre anslutning. Montera den bifogade S-formade slangens korta ände, på röret (1). Kapa bort 15 mm i andra änden. Montera den bifogade 90° slangen på värmarens sidoanslutning och skarva ihop den med den S-formade slangen. Se till att slangklämmorna kommer helt innanför rörändarnas upphöjning.
4. Fyll på kylvätska och lufta ur kylsystemet. Se instruktionsboken. Kör motorn och kontrollera att inget läckage förekommer.

SUOMI

1. Poistakaa jäähdytysneste.
2. Moottorinlämmitin asennetaan öljynlauhduttimen letkuun katso kuva.
3. Iirroi alkuperäinen letku putkesta (1) llynlauhduttimesta. Katkaise letku sopivan mittaiseksi ja asenna se lämmittimen yläliitokseen. Asenna S- muotoinen letku putkeen (1). Asenna mukana tullut 90° letku lämmittimen sivuliitokseen ja liitä yhteen S- muotoiseen letkuun. Kiinnitä lämmitin esim nippusiteillä. Tarkista että letkuklemmarit tulevat kokonaan lämmittimen liitosputkien korotusten sisäpuolelle.
4. Täytä jäähdytysjärjestelmä ja suorita ilmaus käyttöohjekirjan mukaisesti. Käynnistä moottori ja tarkista mahdolliset vuodot.

ENGLISH

1. Drain the coolant.
2. Install the engine heater on the hose between the engine and the oil cooler.
3. Disconnect the original hose from the pipe (1) on the oil cooler. Cut 15 mm off the hose and mount it on the heaters upper connecting sleeve. Mount the supplied S-formed hose short end on the pipe (1). Cut off 15 mm in the other end. Mount the supplied 90° hose on the heaters side connection pipe and connect it to the S-shaped hose. Fix the heater with ex. cable tie. Make sure that the hose clamps end up completely inside of the raised parts on the heater's connecting pipe.
4. Fill up with coolant and vent the cooling system, see the instruction book. Run the engine and check that there is no leakage.

DEUTSCH

1. Kühlwasser ablassen.
2. Installieren Sie das Heizelement im Schlauch zwischen Motor und Ölkühler.
3. Trennen Sie den original Schlauch vom Rohr (1) des Ölkühlers. Schneiden Sie den Schlauch 15 mm und installieren Sie ihn am oberen Anschlussstutzen des Heizelements. Montieren Sie den mitgelieferten S-förmigen Schlauch am Rohr (1). Den mitgelieferten 90° Schlauch installieren Sie am seitlichen Anschlussstutzen des Heizelements und verbinden ihn mit dem S-förmigen Schlauch. Befestigen Sie das Heizelement z. B. mit Kabelbindern. Achten Sie darauf, dass die Schlauchschellen komplett innerhalb der Erhöhung der Anschlussstutzen des Heizelements liegen.
4. Wasser einfüllen und Kühlsystem lüften. Hinweise der Kfz-Betriebsanleitung beachten. Motor laufen lassen und Einbaustelle auf Dichtigkeit prüfen.

FORD

Focus II RS 2.5 T 2009- ★ B5254T
Kuga 2.5 T 2008- ★ B5254T
Mondeo IV 2.5 T 2007- ★ B5254T
S-Max 2.5 T 2006- ★ DuraTec I5 (B5254T)

VOLVO

C 30 2.4i 2007- ★ B5244S
C 30 T5 2007- ★ B5254T
C30 D3 2010- ★ D5204T5
C30 D4 2010- ★ D5204T
C30 D5 2010- ★ D5244T8
C70 D3 2010- ★ D5204T5
C70 D4 2010- ★ D5204T
S40 D3 2010- ★ D5204T5
S40 D4 2010- ★ D5204T
S40 D5 2006- ★ D5244T8/T13
S60 D5 2005- ★ D5244T4
S60 II D3 2010- ★ D5204T2
S60 II D3 2011- ★ D5204T3
S60 II D5 2010- ★ D5244T10
S60 II D5 2011- ★ D5244T11/T15
S80 II 2.5 T 2006-2009 ★ B5254T6
S80 II 2.5 T 2010- ★ B5254T10
S80 II D3 2010- ★ D5204T2
S80 II D3 2012- ★ D5204T3
S80 II D5 2006-2009 ★ D5244T4
S80 II D5 2011- ★ D5244T11/T15
S80 II 2.4D 2006- ★ D5244T5
S80 II 2.4D 2009- ★ D5244T14
S80 II D5 2009- ★ D5244T10
V40 D3 2012- ★ D5204T6
V40 D4 2012- ★ D5204T4
V50 D3 2010- ★ D5204T5
V50 D4 2010- ★ D5204T
V50 D5 2006- ★ D5244T8/T13

V60 D3 2011- ★ D5204T2
V60 D3 2011- ★ D5204T3
V60 D3 2013- ★ D5204T7
V60 D5 2011- ★ D5244T10
V60 D5 2011- ★ D5244T11/T15
V70 III 2.4 D 2007- ★ D5244T4
V70 III 2.4 D 2007- ★ D5244T5
V70 III 2.4 D 2010- ★ D5244T14
V70 III 2.5 T 2007- ★ B5254T6
V70 III 2.5 T 2010- ★ B5254T10
V70 III 2.5 T Flexifuel 2010- ★ B5254T11
V70 III D3 2010- ★ D5204T
V70 III D3 2012- ★ D5204T3
V70 III D5 2009- ★ D5244T4
V70 III D5 2010- ★ D5244T10
V70 III D5 2011- ★ D5244T11/T15
XC60 2.4 D 2009- ★ D5244T5
XC60 2.4 D DRIVe 2010- ★ D5244T14
XC60 D3 2012- ★ D5204T7
XC60 D3 DRIVe 2010- ★ D5204T2
XC60 D3 DRIVe 2012- ★ D5204T3
XC60 D3 AWD 2010- ★ D5244T16
XC60 D3 AWD 2010- ★ D5244T17
XC60 D4 AWD 2014- ★ D5244T12
XC60 D5 2009- ★ D5244T4
XC60 D5 2010- ★ D5244T10
XC60 D5 2011- ★ D5244T11/T15
XC70 2.4D 2010- ★ D5244T16
XC70 2.4D DRIVe 2010- ★ D5244T14
XC70 D3 DRIVe 2010- ★ D5204T2
XC70 D3 DRIVe 2012- ★ D5204T3
XC70 D3 AWD 2010- ★ D5244T16
XC70 D5 2008- ★ D5244T4
XC70 D5 2009- ★ D5244T10
XC70 D5 2011- ★ D5244T11/T15

M103

Calix

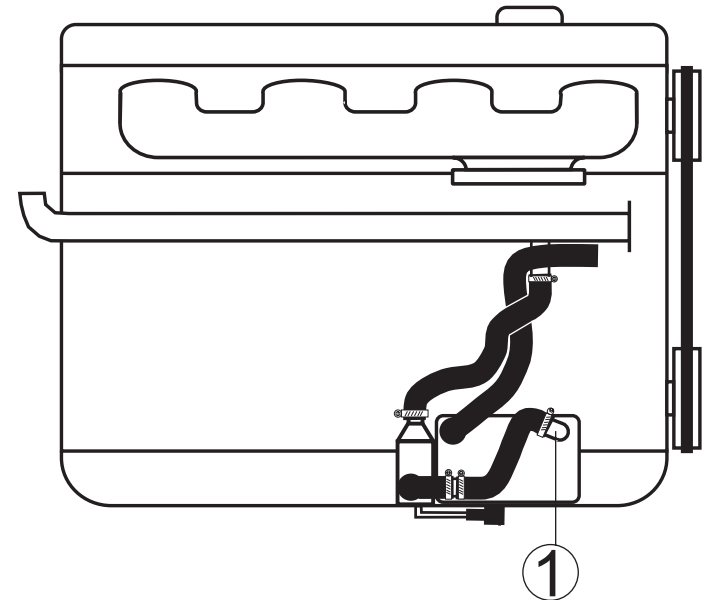

= Motortyp
★ = Moottorityyppi
= Engine model

