**1 Anslutningsladd MS**

Liitäntäjohto / Connecting cable / Anschlusskabel

2 Intagskabel MK

Elementikaapeli / Inlet cable / Einbaukabel

3 Batteriladdare BL

Akkuvaraaja / Battery Charger / Batterielader

4 Relä till timer

Rele ajastimelle / Relay for the timer / Timerrelais

5 Skarvkabel

Jatkokaapeli / Extension cable / Verlängerungskabel

6 Grenuttag

Haaroituspistorasia / Multiple socket / Verteilerstück

7 Motorvärmare

Vastusosa / Engine heater / Motorvorwärmer

8 Kupévägguttag

Sisätilapistorasia / Cab wall socket / Heizlüfter-Steckdose

9 Kupévärmare

Tehokasta lämpöä / Cab heater / Heizlüfter

10 Fjärrkontroll till timer

Kaukosäädin ajastimelle / Remote for the timer / Fernsteuerung für den Timer

11 Strålningskydd

Lämpöeriste / Heat Shield / Hitzeschutz

12 Pump

Pumppu / Pump / Pumpe

Low Voltage Directive, 73/23/EEC, the EMC Directive, 89/336/EEC, including amendments by the CE marking Directive, 93/68/EEC

Product	Type designation
Engine preheater	MVP...
Inlet cable	MK
Mains supply cable	MS

The following harmonised European standards or technical specifications have been applied:

Standards	Test reports issued by	Regarding
SS 433 07 90	SEMKO	electrical safety
EN 60 335-1	SEMKO	electrical safety
EN 60309-1 / 2 (1992)	SEMKO	electrical safety
CENELEC HD 22	SEMKO	electrical safety
CEE 7	SEMKO	electrical safety
EN 50 081-1 (1992)	SEMKO	EMC-emission
EN 50 082 (1995)	SEMKO	EMC-immunity

– The products comply with the LVD safety standards as per above.

We have an internal production control system that ensures compliance between the manufactured products and the technical documentation.

– The products comply with the harmonised EMC standards as per above.

The products is CE marked in -96.

As manufacturer, we declare under our sole responsibility that the equipment follows the provisions of the Directives stated above.

Eskilstuna, January, 2011

Peter Gillbrand, President

Calix AB
PO-Box 5026
SE-630 05 Eskilstuna
Sweden

Phone:
+46 (0) 16-10 80 00

Support:
+46 (0) 16-10 80 90

Fax:
+46 (0) 16-10 80 60

E-mail:
info@calix.se

E-mail:
teknik@calix.se

Internet:
www.calix.se

MONTERINGSANVISNING ASENNUSOHJEET ASSEMBLY INSTRUCTIONS EINBAUHINWEISE

TYP M22



www.calix.se



www.calix.se

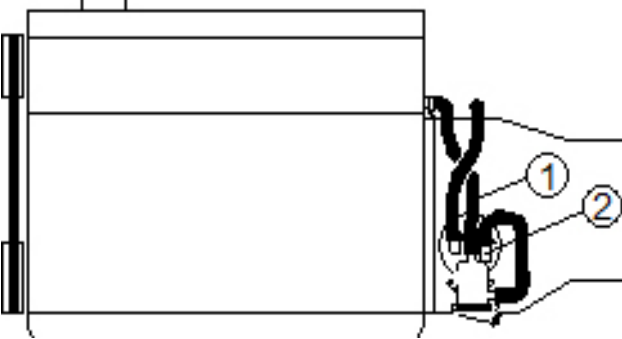
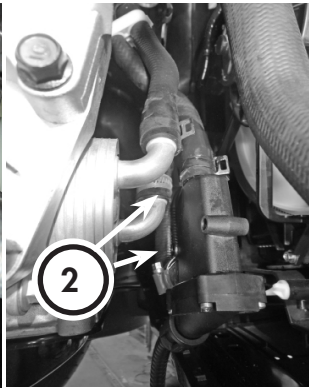
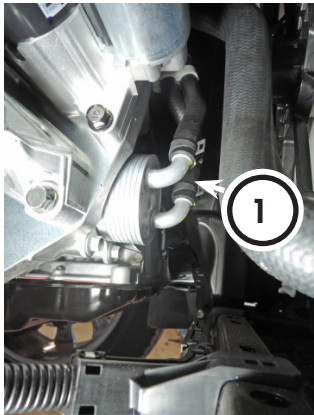
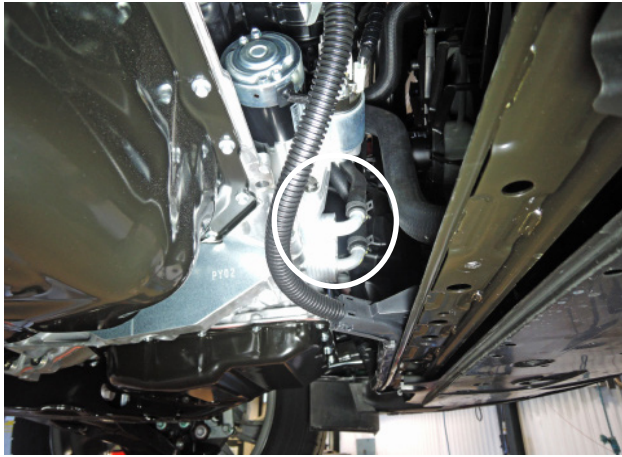

MAZDA
 CX-5 2.0 4WD (Automat) 2012 - ☉ PE
 CX-5 2.0 4WD (Automat) 2017 - ☉ PE
 CX-5 2.5 4WD (Automat) 2015- ☉ PY

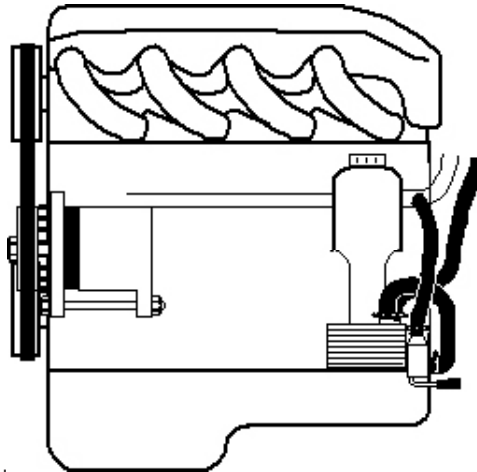

AUDI
 A3 1.9 TDIS 2000- ☉ ASZ
 A3 1.9 TDIS Quatro 2000- ☉ ASZ
 VOLKSWAGEN
 Sharan 1.9 TDI (130 Hk) 2002- ☉ ASZ
 SEAT
 Alhambra 1.9 TDI (130Hk) 2003- ☉ ASZ
 FORD
 Galaxy 1.9 TDI (130Hk) 2004- ☉ ASZ
 SKODA
 Fabia 1.9 TDI RS 2003- ☉ ASZ

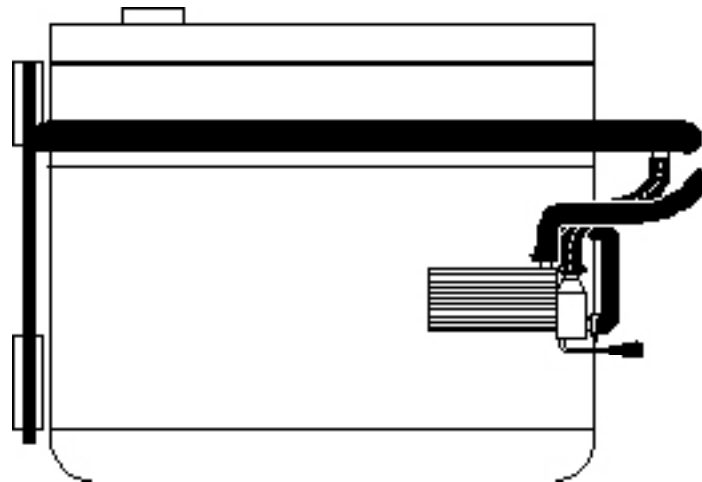

AUDI
 A4 2.0 TDI 2006- ☉ BPW

= Motortyp
 ☉ = Moottorityyppi
 = Engine model

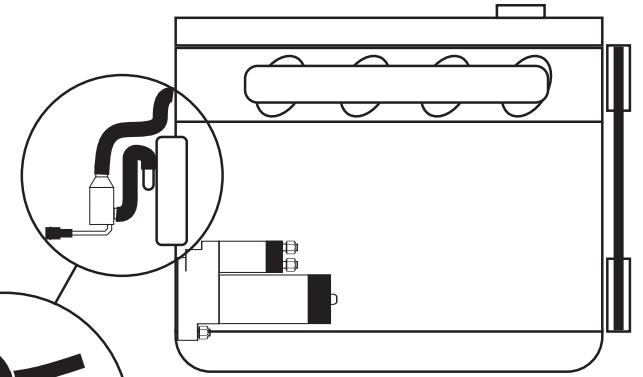

OPEL
 Combo 1.7 Dti : ☉ Y17DT
 Combo 1.7 CDTI : ☉ Z17DTH
 Corsa C 1.7 Dti : ☉ Z17DT
 Meriva 1.7 CDTI ☉ Z17DTH
 Meriva 1.7 DTI ☉ Y17DT

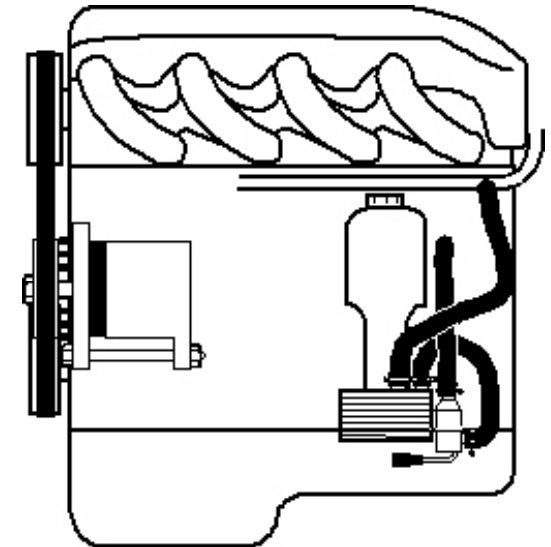
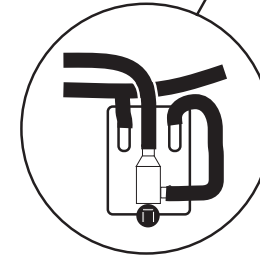

MITSUBISHI
 Grandis 2.0 Di-D 2008- ☉ BWC (3GZ)
 Lancer 2.0 Di-D 2008- ☉ BWC
 SEAT
 Leon FR 2.0 TDI (Manuell) 2009- ☉ BMN
 SKODA
 Octavia 2.0 TDI (Manuell) 2009- ☉ BMN
 VOLKSWAGEN
 Passat 2.0 TDI (Manuell) 2005- ☉ BMR
 Touran 2.0 TDI (Manuell) 2006- ☉ BMM



SVENSKA

1. Tappa ur kylvätskan.
2. MAZDA, OPEL Combo 1.7 Dti, Passat (Automat) : Motorvärmaren monteras på slangen mellan motorn och oljekylaren.
3. OPEL Combo 1.7 Dti : Demontera slangen från oljekylarens högra anslutningsstos. Den medsända slangen monteras mellan oljekylarens anslutningsstos och motorvärmarens sidoanslutning. Originalslangen monteras enligt bild på värmarens övre anslutning. Se till att slangklämmorna kommer helt innanför upphöjningarna på värmarens anslutningsrör. MAZDA, VW, SEAT, FORD, AUDI: Demontera slangen från oljekylarens anslutningsstos. Den medsända slangen monteras mellan oljekylarens anslutningsstos och motorvärmarens sidoanslutning. Originalslangen monteras enligt bild på värmarens övre anslutning. Se till att slangklämmorna kommer helt innanför upphöjningarna på värmarens anslutningsrör.
4. Fyll på kylvätska och lufta ur kylsystemet. Se instruktionsboken. Kör motorn och kontrollera att inget läckage förekommer.

SUOMI

1. Poista jäähdytysneste.
2. MAZDA, OPEL Combo 1.7 Dti, Passat (Automat) :Moottorinlämmitin asennetaan öljynlauhduttimen ja moottorin väliseen letkuun.
3. OPEL Combo 1.7 Dti :Irraita letku öljynlauhduttimen oikeasta liitoksesta. Mukana tuleva letku asennetaan öljynlauhduttimen ja moottorinlämmitin sivuliitoksen väliin. Alkuperäinen letku asennetaan kuvan mukaisesti lämmitin yläliitokseen. Varmista että letkuklemmarit tulevat kokonaan liitosputkien korotusten sisäpuolelle. MAZDA, VW, SEAT, FORD, AUDI: Irraita letku öljynlauhduttimen liitoksesta. Mukana tuleva letku asennetaan öljynlauhduttimen ja moottorinlämmitin sivuliitoksen väliin. Alkuperäinen letku asennetaan kuvan mukaisesti lämmitin yläliitokseen. Varmista että letkuklemmarit tulevat kokonaan liitosputkien korotusten sisäpuolelle.
4. Täytä jäähdytysjärjestelmä ja suorita ilmaus käyttöohjekirjan mukaisesti. Käynnistä moottori ja tarkista mahdolliset vuodot.

ENGLISH

1. Drain the coolant.
2. MAZDA, OPEL Combo 1.7 Dti, Passat (Automat) :Install the engine heater on the hose between the engine and the oil cooler.
3. OPEL Combo 1.7 Dti : Disconnect the hose from the oil cooler's right connecting sleeve. Install the supplied hose between the oil cooler's connecting sleeve and the engine heater's side connection. Install the original hose according to the figure on the heater's upper connection. Make sure that the hose clamps end up completely inside of the raised parts on the heater's connecting pipe. MAZDA, VW, SEAT, FORD, AUDI: Disconnect the hose from the oil cooler's connecting sleeve. Install the supplied hose between the oil cooler's connecting sleeve and the engine heater's side connection. Install the original hose according to the figure on the heater's upper connection. Make sure that the hose clamps end up completely inside of the raised parts on the heater's connecting pipe.
4. Fill coolant and bleed all air from the cooling system. See instruction manual. Run the engine and check to make sure that there are no leaks.

DEUTSCH

1. Kühlwasser ablassen.
2. MAZDA, OPEL Combo 1.7 Dti, Passat (Automat) :Den Motorwärmer auf den Schlauch zwischen dem Motor und dem Ölkühler montieren.
3. OPEL Combo 1.7 Dti :Den Schlauch aus dem rechten Anschlusswellenbund des Ölkühlers demontieren. Den mitgelieferten Schlauch zwischen den Anschlusswellenbund des Ölkühlers und den Seitenanschluss des Motorwärmers montieren. Den Originalschlauch, laut Bild, auf den oberen Anschluss des Motorwärmers montieren. Die Schlauchschellen müssen ganz innerhalb der Erhöhung des Anschlussrohres des Motorwärmers kommen. MAZDA, VW, SEAT, FORD, AUDI: Den Schlauch aus dem Anschlusswellenbund des Ölkühlers demontieren. Den mitgelieferten Schlauch zwischen den Anschlusswellenbund des Ölkühlers und den Seitenanschluss des Motorwärmers montieren. Den Originalschlauch, laut Bild, auf den oberen Anschluss des Motorwärmers montieren. Die Schlauchschellen müssen ganz innerhalb der Erhöhung des Anschlussrohres des Motorwärmers kommen.
4. Kühlwasser füllen und Kühlsystem lüften. Hinweise der Kfz-Betriebsanleitung beachten. Motor laufen lassen und Einbaustelle auf Dichtigkeit prüfen.

GARANTI

För våra produkter lämnas 3 års garanti räknat från försäljningsdatum. Garantin omfattar fabriktions- och materialfel. Skador som orsakats av felaktig montering och skötsel ersättes ej. Garantiersättning enligt svensk praxis kan endast åberopas tillsammans med inköpskvitto varav framgår varutyp, datum och försäljningsställe. Vid eventuell reklamation sändes den felaktiga varan eller i förekommande fall utbytbar defekt detalj tillsammans med kvitto enligt ovan och genom återförsäljarens försorg till: CALIX AB, Box 5026, 63005 ESKILSTUNA.

TAKUU

Takuu on voimassa 3 vuotta ostopäivästä lukien. Takuu koskee valmistus-, aine- ja rakennevirheitä. Vahinkoja, jotka aiheutuvat virheellisestä asennuksesta tai hoidosta, emme korva. Takkukorvaus voidaan suomalaisen käytännön mukaan esittää ainoastaan ostokuitin yhteydessä, mistä ilmenee päiväys, tavaratyyppi ja myyntipaikka. Mahdollisessa korvausvaatimustapauksessa lähetetään viallinen laite tai vaihdettavissa oleva viottunut osa sekä ostokuitti jälleenmyyjälle, joka toimittaa sen maahantuojalle.

GARANTI

For vore produkter gives 3 års garanti regnet fra salgsdato til forbruger. Garantien omfatter fabriktionsfejl- og materialfejl. Skader, som er forårsaget af fejlmontage, fejlbrug eller vold erstattes ikke. Garantierstatning i henhold til dansk praksis. Forbrugeren skal fremlægge kvittering for varen med dato og salgssted anført. Ved eventuel reklamation sendes den defekte del sammen med kvittering til forhandleren som besøger denne videresendt til importøren.

GARANTI

For våre produkter gis garanti i henhold til gjeldende kjøpslov. Garantien omfatter fabriktions- og materialfeil. Skader forårsaket ved feil behandling eller montering erstattes ikke. Garantierstatning i henhold til norsk praksis kan kun påregnes ved presentasjon av datostemplet kvittering som må inneholde varetype, dato og forhandler. Ved eventuell reklamasjon sendes den defekte del sammen med innkjøpskvitteringen til forhandleren som besøker denne videresendt til importøren.

GARANTIE

Wir übernehmen für unser Produkt eine Garantie von 36 Monate ab Kaufdatum. Die Garantie fasst Material- und Herstellungsfehler um. Von der Garantie sind Schäden, die auf unsachgemäßen Einbau oder Gerbrauch zurückzuführen sind, ausgenommen. Im Garantiefall geben Sie bitte das defekte Gerät oder Teil zusammen mit der Originalrechnung Ihrem Calix-Händler. Der Händler leitet das Gerät/Teil an den Importeur weiter. Die Garantie hat nur Gültigkeit, wenn Artikel, Kaufdatum und Verkaufstelle auf der Originalrechnung spezifiziert sind. Alle anderen Ansprüche sind aus dieser Garantie ausgeschlossen, soweit nicht unsere Haftung zwingend vorgeschrieben ist.

WARRANTY

Our products are covered by a 36-month warranty commencing on the date of purchase. The warranty applies to defects in material or manufacture. This warranty does not cover defects arising from incorrect assembly or installation, or from inappropriate use. In case of a claim under this warranty, return the defective item/part together with the receipted invoice, to your Calix dealer. All other claims are excluded from this warranty unless our liability is legally mandatory.

Rekomenderad inkopplingstid för motorvärmare					
Recommended connection period for engine heater					
Empfohlte Einschaltdauer für Motorwärmer					
°C	-20°C	-10°C	-5°C	0°C	+10°C
Hours	3	2	1.5	1	1

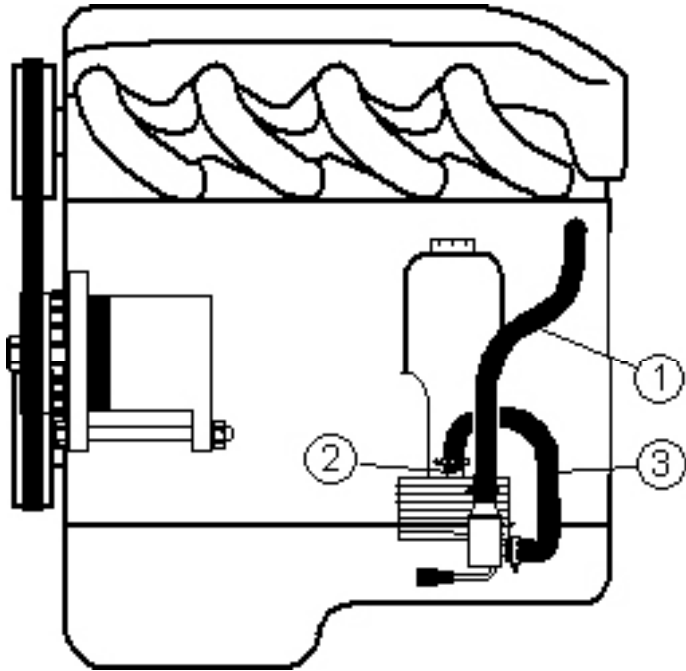

- AUDI
 A4 2.0 TDI 2008- ⚙ CAG
 A4 2.0 TDI 2008- ⚙ CAGC
 A4 2.0 TDIE 2010- ⚙ CAGB
 A4 2.0 TDI 2007- ⚙ BRD
 A4 2.0 TDI 2006- ⚙ BRE
 A4 2.0 TDI 2009- ⚙ CAHA
 A5 2.0 TDI 2010- ⚙ CAHA
 A6 2.0 TDI 2009- ⚙ CAHA
 A6 2.0 TDI 2008- ⚙ CAG
 A6 2.0 TDIe 2009- ⚙ CAG
 Q5 2.0 TDI 2010- ⚙ CAGA
 Q5 2.0 TDI 2009- ⚙ CAHA
 SEAT
 Exeo 2.0 TDI 2009- ⚙ CAG
 Exeo 2.0 TDI CR 2009- ⚙ CAHA

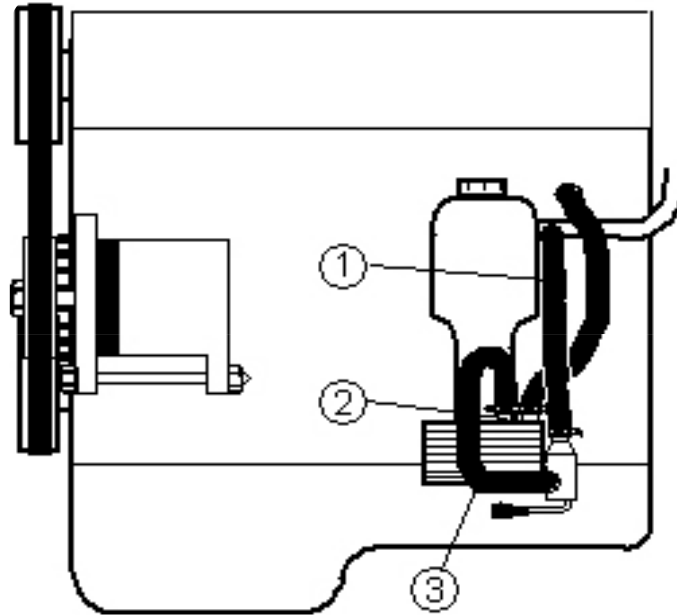

- AUDI
 TT 2.0 TDI Quattro 2009- CBBB
 TT Roadster 2.0 TDI Quattro 2009- ⚙ CBBB
 VOLKSWAGEN
 Tiguan 2.0 TDI (Manuell) : ⚙ CBA

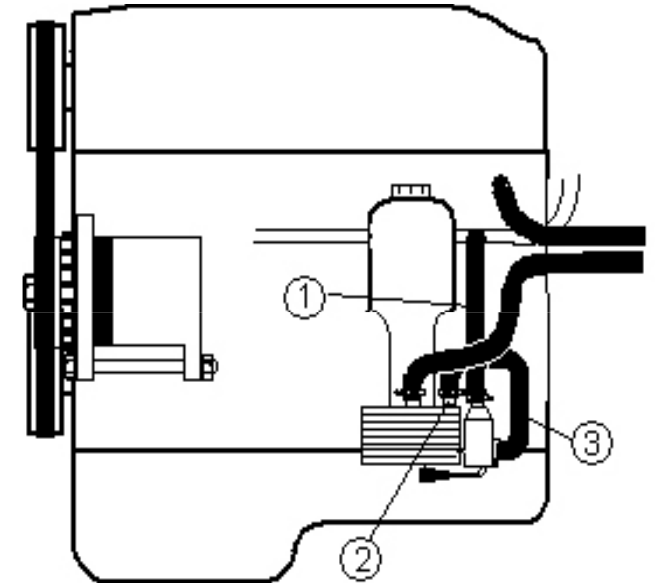

- VOLKSWAGEN
 Jetta 2.0 TDI (Automat) 2007- ⚙ BMM
 Passat 2.0 TDI (Automat) 2007- ⚙ BMP

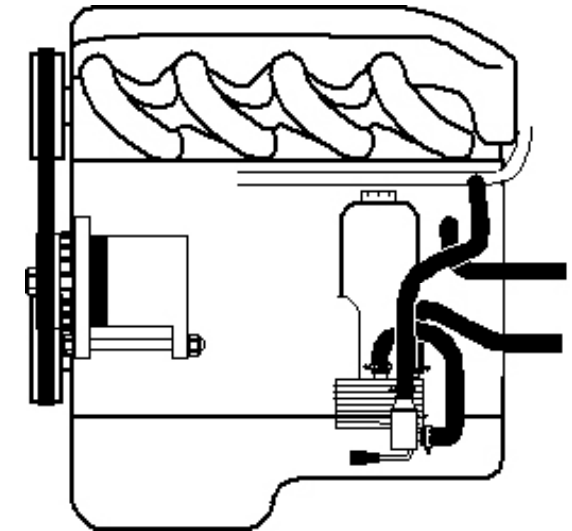

- SKODA
 Superb 2.0 TDI (Automat) 2009- ⚙ CBB
 VOLKSWAGEN
 Passat 2.0 TDI (Automat) 2005- ⚙ BMR
 Touran 2.0 TDI (Automat) 2005- ⚙ BMN

= Motortyp
 ⚙ = Moottorityyppi
 = Engine model