**1 Anslutningsladd MS**

Liitäntäjohto / Connecting cable / Anschlusskabel

2 Intagskabel MK

Elementtikaapeli / Inlet cable / Einbaukabel

3 Batteriladdare BL

Akkulaturi / Battery Charger / Batterielader

4 Bluetooth relä

Bluetooth rele / Bluetooth relay / Bluetooth Relais

5 Skarvkabel

Jatkokaapeli / Extension cable / Verlängerungskabel

6 Grenuttag

Haaroiutuspistorasia / Multiple socket / Verteilerstück

7 Motorvärmare

Vastusosa / Engine heater / Motorvorwärmer

8 Kupévägguttag

Sisätilapistorasia / Cab wall socket / Heizlüfter-Steckdose

9 Kupévärmare

Sisätilanlämmitin / Cab heater / Heizlüfter

10 App för Calix timer

Calix-timer applikaatio / Application for Calix timer / App für Calix Timer

11 Strålningsskydd

Lämpöeriste / Heat Shield / Hitzeschutz

12 Pump

Pumppu / Pump / Pumpe

MONTERINGSANVISNING ASENNUSOHJEET ASSEMBLY INSTRUCTIONS EINBAUHINWEISE TYP M207



Calix AB
PO-Box 5026
SE-630 05 Eskilstuna
Sweden

Phone:
+46 (0)16-10 80 00
Support:
+46 (0)16-10 80 90
Fax:
+46 (0)16-10 80 60

E-mail:
info@calix.se
E-mail:
teknik@calix.se
Internet:
www.calix.se

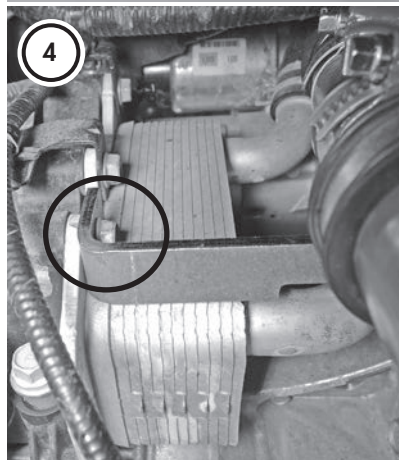
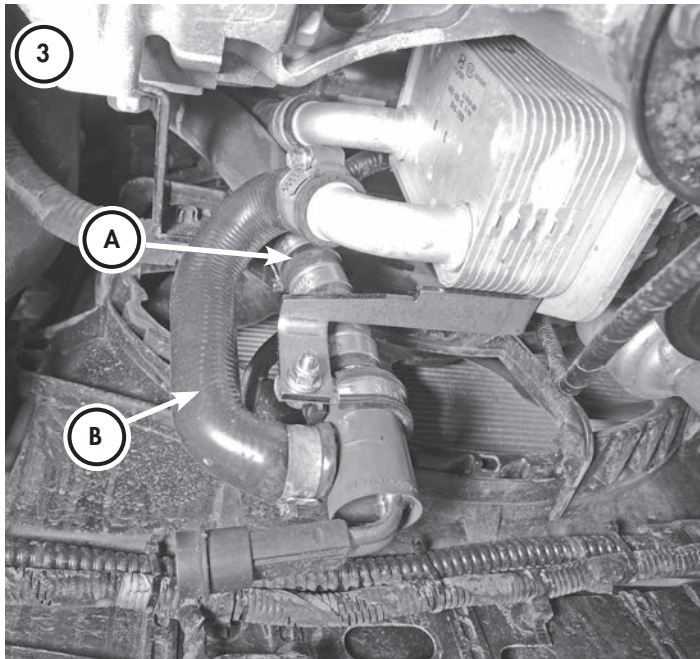
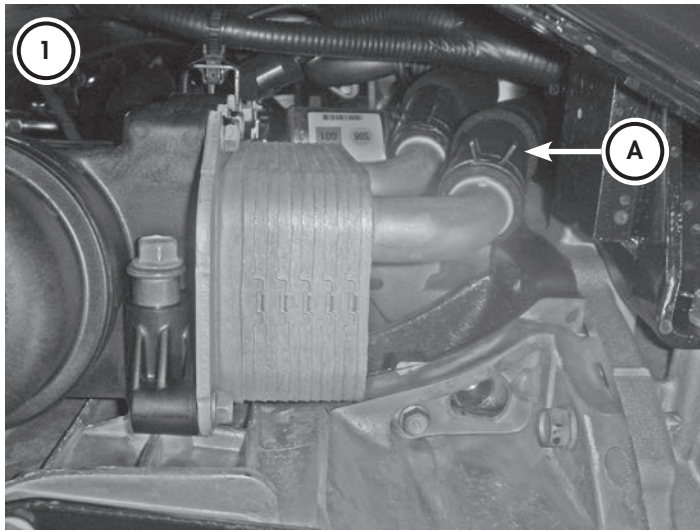

M207

SVENSKA

1. Demontera skyddet under motorn och tappa ur kylvätskan.
2. Lossa slangen (A) i bild 1 från oljekylarens nedre anslutning.
3. Montera värmare, slangar, gummiklamma och skarvrör enligt bild 2.
4. Montera slang (B) från värmaren till oljekylaren. Originalslangen (A) kapas 35-40 mm och monteras på skarvröret. Se bild 3.
5. Montera fästet på skruven till oljekylaren se bild 4. Montera sedan gummiklamman på fästet enligt bild 3.
6. Fyll på kylvätska och lufta ur kylsystemet, se instruktionsboken. Kör motorn och kontrollera att inget läckage förekommer. Återmontera skyddet under motorn.

ENGLISH

1. Remove the cover under the engine and drain the coolant.
2. Remove hose (A) in picture 1 from the lower connection on the oil cooler.
3. Fit heater, hoses, rubber clamp and connection sleeve according to picture 2.
4. Fit hose (B) from the heater to the oil cooler. Cut the original hose (A) 35-40 mm and fit it to the connection sleeve. See picture 3.
5. Fit the bracket to the screw on the oil cooler, see picture 4. Then fit the rubber clamp to the bracket according to picture 3.
6. Fill coolant and bleed all air from the cooling system, see instruction manual. Run the engine and check to make sure that there are no leaks. Refit the cover under the engine.

DEUTSCH

1. Entfernen Sie die Abdeckung unterhalb vom Motor und lassen Sie die Kühlflüssigkeit ab.
2. Lösen Sie Schlauch (A) in Bild 1 vom unteren Anschluss des Ölkühlers.
3. Montieren Sie Motorvorwärmer, Schläuche, Gummischelle und Verbindungsstück nach Abbildung 2.
4. Befestigen Sie Schlauch (B) vom Motorvorwärmer zum Ölkühler. Schneiden Sie vom Originalschlauch (A) 35-40 mm ab und befestigen Sie diesen mit dem Verbindungsstück. Siehe Abbildung 3.
5. Befestigen Sie die Halterung an der Schraube am Ölkühler, siehe Abbildung 4. Montieren Sie anschließend die Gummischelle an der Halterung nach Abbildung 3.
6. Kühlflüssigkeit auffüllen und Kühlsystem lüften. Hinweise der Kfz-Betriebsanleitung beachten. Motor laufen lassen und Einbaustelle auf Dichtigkeit prüfen. Befestigen Sie wieder die Abdeckung unterhalb vom Motor.







SUOMI

1. Irrota moottorin alasuoja ja tyhjennä jäähdytysjärjestelmä.
2. Irrota letku (A) öljynlauhduttimen alemmasta liitoksesta (katso kuva 1).
3. Asenna lämmitin, letkut, kumiklemmari ja jatkoputki (katso kuva 2).
4. Asenna letku (B) lämmittimestä öljynlauhduttimeen. Alkuperäistä letkua (A) lyhennetään 35-40mm ja asennetaan jatkoputkeen (katso kuva 3).
5. Asenna kiinnike öljynlauhduttimen ruuviin (katso kuva 4) Asenna sitten kumiklemmari kiinnikkeeseen (katso kuva 3).
6. Täytä jäähdytysjärjestelmä ja suorita ilmaus autonvalmistajan ohjeiden mukaisesti. Käynnistä moottori ja tarkista mahdolliset vuodot. Asenna takaisin moottorin alasuoja.

HYUNDAI

ix35 2.0 CRDI-R 2010- D4HA
 Santa Fe 2.2 CRDI 2010- D4HB
 Santa Fe 2.2 CRDI 2016- D4HB
 Tucson 2.0 CRDI 2015- D4HA
 Tucson 2.0 CRDI Mildhybrid 2019- D4HA
 Grand Santa Fe 2.2 CRDI 2017- D4HB

KIA

Carnival 2.2 CRDI 2010- D4HB
 Sorento 2.0 CRDI 2010- D4HA
 Sorento 2.2 CRDI 4WD 2009- D4HB
 Sorento 2.2 CRDI 2015- D4HB
 Sportage 2.0 CRDI 2010- D4HA
 Sportage 2.0 CRDI 2016- D4HA
 Sportage 2.0 CRDI ECODynamics+ 2019- D4HA

 = Motortyp

 = Moottorityyppi

= Engine model

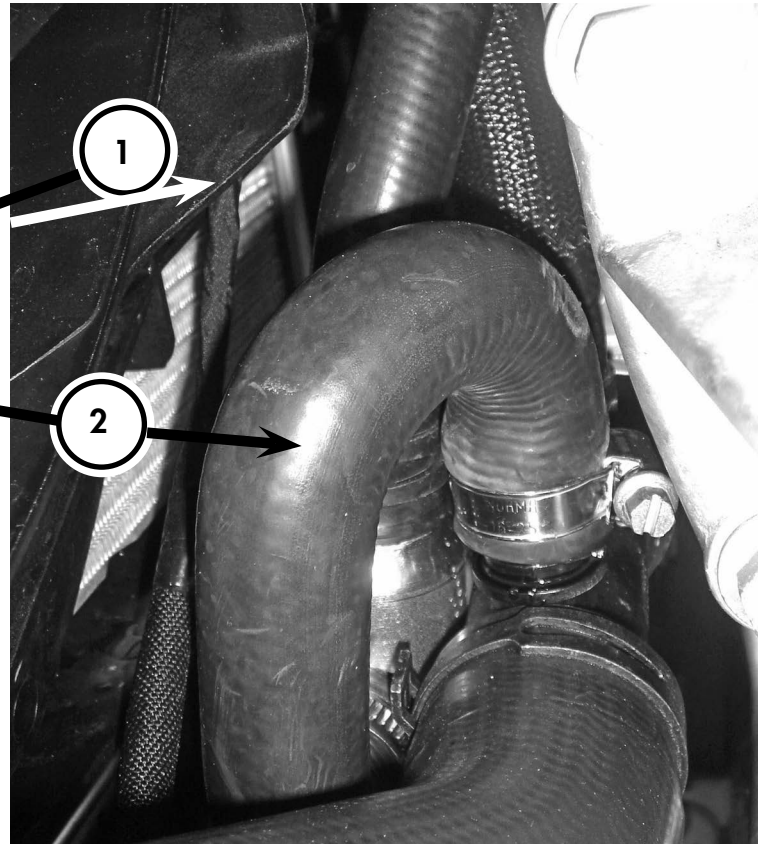
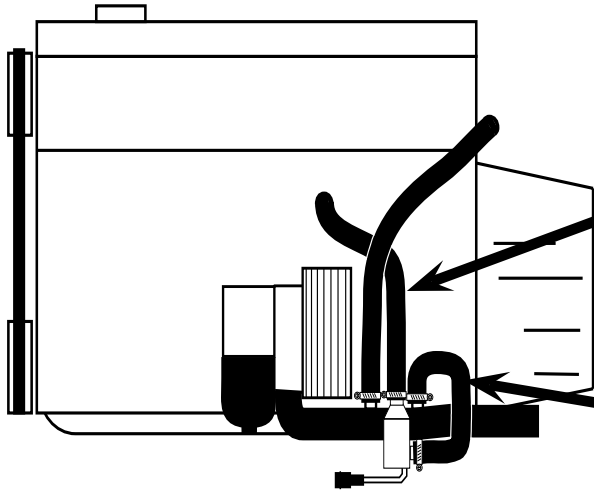
RENAULT

Laguna II 2.0 2006- dCi ⚙ M9R

Trafic 2.0 dCi 2006- ⚙ M9R

OPEL

Vivaro 2.0 CDTI 2006- ⚙ M9R

NISSAN

Primastar 2.0 dCi 2007- ⚙ M9R

OBS!

Till denna installation används inte den medföljande raka slangen, skarvröret samt fästet.

NOTE!

For this installation the supplied straight hose, the connection sleeve and the bracket is not used.

SVENSKA

1. Tappa ur kylvätskan.
2. Motorvärmaren monteras på slangen mellan motorn och nedre kylarslangen.
3. Demontera slangen (1) från nedre kylarslangens anslutningsstos. Den medföljande slangen (2) monteras mellan nedre kylarslangens anslutningsstos och motorvärmarens sidoanslutning. Originalslangen (1) monteras på värmarens övre anslutning. Se till att slangklämmorna kommer helt innanför upphöjningarna på värmarens anslutningsrör.
4. Fyll på kylvätska och lufta ur kylsystemet. Se instruktionsboken. Kör motorn och kontrollera att inget läckage förekommer.

ENGLISH

1. Drain the coolant.
2. Install the engine heater on the hose between the engine and the connection sleeve on the lower cooling hose.
3. Disconnect the hose (1) from the connecting sleeve on the lower cooling pipe. Install the supplied hose (2) between the connecting sleeve and the engine heater's side connection. Install the original hose (1) on the heater's upper connection. Make sure that the hose clamps end up completely inside of the raised parts on the heater's connecting pipe.
4. Fill coolant and bleed all air from the cooling system. See instruction manual. Run the engine and check to make sure that there are no leaks.

DEUTSCH

1. Kühlwasser ablassen.
2. Installieren das Heizelement am Schlauch zwischen dem Motor und dem Anschlußstutzen des unteren Kühlerrohrs.
3. Trennen Sie den Schlauch (1) vom Anschlußstutzen des unteren Kühlerrohrs. Montieren Sie den mitgelieferten Schlauch (2) zwischen dem Anschlußstutzen des Kühlerrohrs und dem seitlichen Anschlußstutzen des Heizelements. Montieren Sie den Originalschlauch (1) am oberen Anschluß des Heizelements.
Achten Sie darauf, dass die Schlauchschellen komplett innerhalb der Erhöhung der Anschlussstutzen des Heizelements liegen.
4. Kühlwasser füllen und Kühlsystem lüften. Hinweise der Kfz-Betriebsanleitung beachten. Motor laufen lassen und Einbaustelle auf Dichtigkeit prüfen.

SUOMI

1. Poistakaa jäähdytysneste.
2. Moottorinlämmittimen asennetaan letkuun moottorin ja jäähdyttimen alavesiletkun liitoksen väliin.
3. Irroita moottorista tuleva letku (1) jäähdyttimen alavesiletkunliitoksesta. Mukana tuleva letku (2) asennetaan jäähdyttimen alavesiletkuliitokseen ja moottorinlämmittimen sivuliitokseen. Alkuperäinen letku (1) asennetaan lämmittimen yläliitokseen. Varmista että letkun klemmarit tulevat kokonaan lämmittimen korousten sisäpuolelle.
4. Täytä jäähdytysjärjestelmä ja suorita ilmaus käyttöohjekirjan mukaisesti. Käynnistä moottori ja tarkista mahdolliset vuodot.

= Motortyp
 ⚙ = Moottorityyppi
 = Engine model