**1 Anslutningsladd MS**

Liitäntäjohto / Connecting cable / Anschlusskabel

2 Intagskabel MK

Elementikaapeli / Inlet cable / Einbaukabel

3 Batteriladdare BL

Akkulaturi / Battery Charger / Batterielader

4 Bluetooth relä

Bluetooth rele / Bluetooth relay / Bluetooth Relais

5 Skarvkabel

Jatkokaapeli / Extension cable / Verlängerungskabel

6 Grenuttag

Haarotuspistorasia / Multiple socket / Verteilerstück

7 Motorvärmare

Vastusosa / Engine heater / Motorvorwärmer

8 Kupévägguttag

Sisätilapistorasia / Cab wall socket / Heizlüfter-Steckdose

9 Kupévärmare

Sisätilanlämmitin / Cab heater / Heizlüfter

10 App för Calix timer

Calix-timer applikaatio / Application for Calix timer / App für Calix Timer

11 Strålningsskydd

Lämpöeriste / Heat Shield / Hitzeschutz

12 Pump

Pumppu / Pump / Pumpe

Calix AB
PO-Box 5026
SE-630 05 Eskilstuna
Sweden

Phone:
+46 (0)16-10 80 00

Support:
+46 (0)16-10 80 90

Fax:
+46 (0)16-10 80 60

E-mail:
info@calix.se

E-mail:
teknik@calix.se

Internet:
www.calix.se

MONTERINGSANVISNING ASENNUSOHJEET ASSEMBLY INSTRUCTIONS EINBAUHINWEISE

TYP MVP 926

EFFEKT: 250W / 230V ~

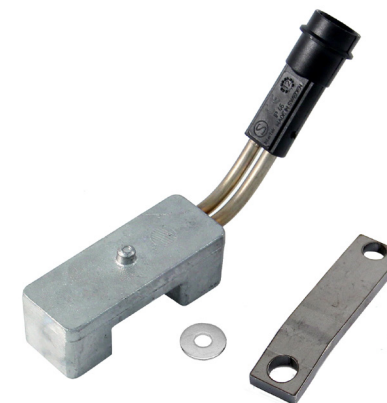

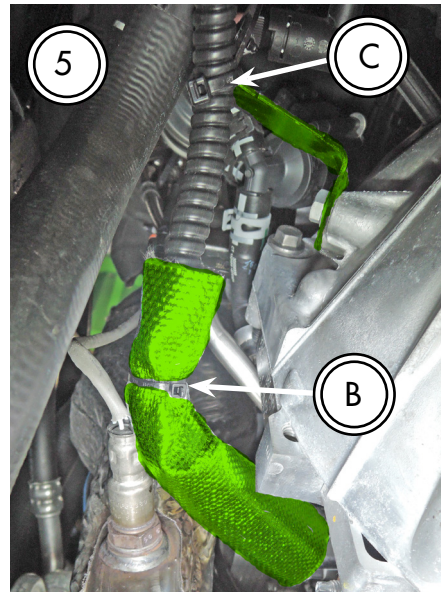
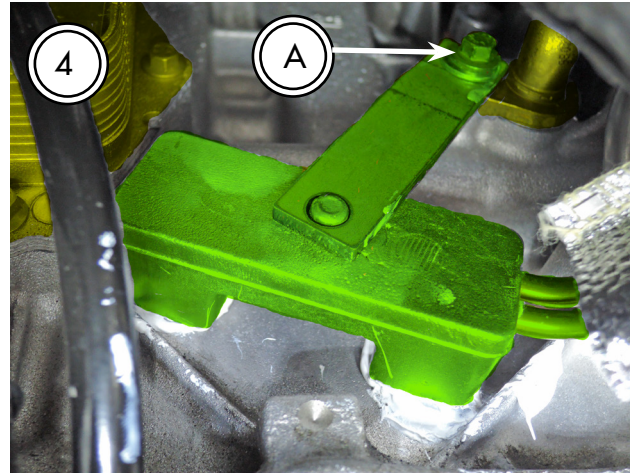
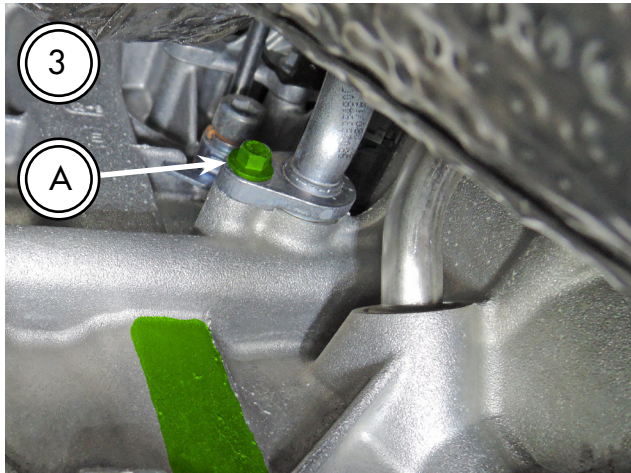
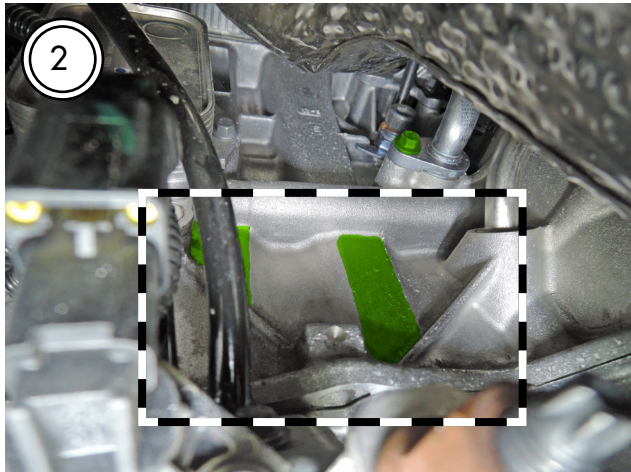
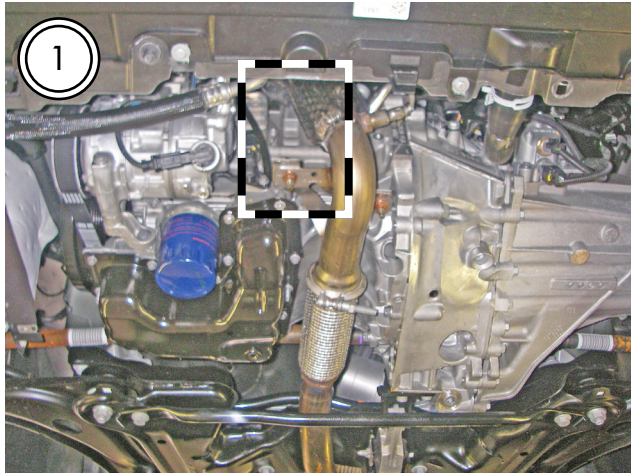

CITROEN

Berlingo II 1.2 PureTech 110
 C3 PureTec 110
 C3 Picasso PureTec 110
 C3 Aircross PureTech 110
 C3 Aircross PureTech 130
 C4 1.2 e-THP 130
 C4 Picasso 1.2 e-THP 130
 C4 Cactus PureTec 110

2017.4-
 2017 -
 2017.4-
 2017-
 2017-
 2017.4-
 2017.4-
 2017.4-

⊗ HNZ [EB2DT]
 ⊗ HNZ
 ⊗ HNZ [EB2DT]
 ⊗ HNZ [EB2]
 ⊗ HNY [EB2DTS]
 ⊗ HNY [EB2DTS]
 ⊗ HNY [EB2DTS]
 ⊗ HNZ [EB2DT]

DS AUTOMOBILES

DS 3 Pure Tech 110
 DS 3 Pure Tech 130
 DS 4 Pure Tech 130

2017.4-
 2017.4-
 2017.4-

⊗ HNZ
 ⊗ HNY
 ⊗ HNY

OPEL

Crossland X 1.2T 110
 Crossland X 1.2T 110
 Grandland X 1.2T 110

2017-
 2017-
 2018-

⊗ B12XHL [HNZ]
 ⊗ B12XHT [HNY]
 ⊗ B12XHT

PEUGEOT

208 PureTech 110
 2008 PureTech 110
 2008 PureTech 130
 308 PureTech 110
 308 PureTech 130
 3008 SUV PureTech130
 5008 PureTech 130
 Partner Tepee PureTech 130

2017.4 -
 2017.4-
 2017.4-
 2018 -
 2017.4-
 2017.4-
 2017-
 2017-

⊗ HNZ [EB2DT]
 ⊗ HNZ [EB2DT]
 ⊗ HNY [EB2DTS]
 ⊗ HNZ [EB2DT]
 ⊗ HNY [EB2DTS]
 ⊗ HNY [EB2DTS]
 ⊗ HNY [EB2DTS]
 ⊗ HNY [EB2DTS]

= Motortyp
 ⊗ = Moottorityyppi
 = Engine model

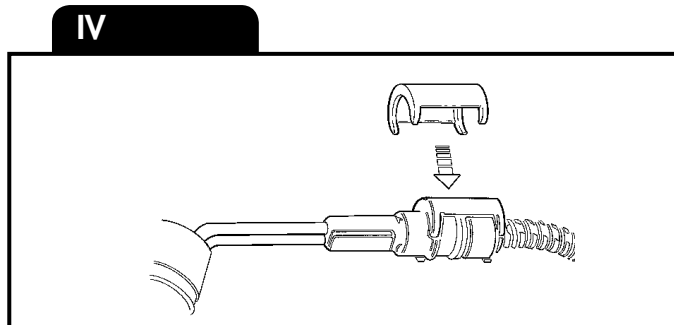
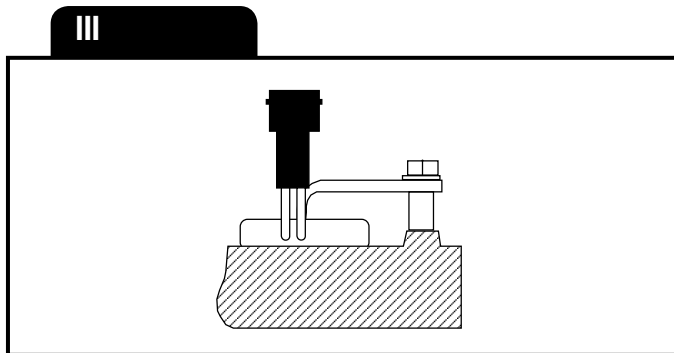
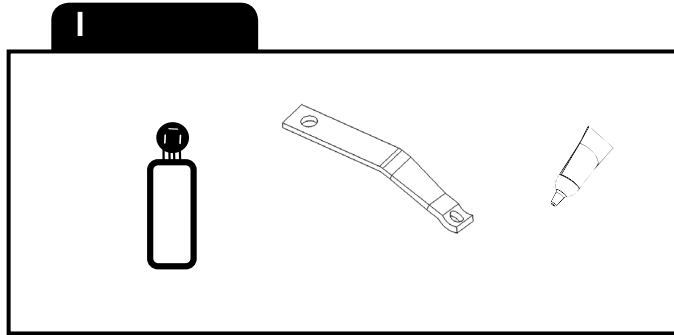
SVENSKA

Läs igenom monteringsanvisningen noggrant och i sin helhet. Kontrollera att samtliga ingående detaljer enligt bild "I" finns. Översiktsbilder, ej detaljåtergivning.

1. Orienteringsbild.
2. Monteringsområde för värmaren.
3. Demontera skruv (A).
4. Rengör nogga där värmaren ska sitta på motorn. Applicera den värmeledande pastan i ett jämnt skikt över den del av värmarkroppen som är i kontakt med motorn. Placera värmaren på motorn och spänn fast värmaren med bifogat spännjärn, bricka och skruv (A). Om fästjärnet inte trycker tillräckligt mot värmaren, skall fästet böjas något mot värmaren innan skruven dras åt.
5. Vid sammankoppling av värmare och kabel, trä då på den värmeskyddande strumpan. Skjut ihop snabbkopplingen mellan motorvärmare och kabel helt i botten så att O-ringen tätar ordentligt och inget mellanrum kvarstår. OBS! Anbringa några droppar olja på O-ringen. Detta underlättar sammankopplingen. Försäkra dig om att strumpan täcker hela kontakten och merparten av kabeln, fäst strumpan med ett buntband (B). Fäst kablage i kylarslangens fäste med buntband (C).

Viktigt

1. Motorvärmaren får endast anslutas till jordat uttag. Det måste alltid tillses att den invändiga jordförbindelsen är genomgående från motorvärmarens hölje, karosseriet, och ända fram till det jordade uttaget.
2. Använd endast Calix MS kabel för anslutning till elnätet.
3. Undersök sladden regelbundet med avseende på skador eller åldring. Skadad sladd måste omedelbart bytas.
4. Inga delar av installationen får beröra sådana motordelar som uppvärms eller är i rörelse. Avståndet till avgassystemet ska vara minst 50 mm. (Gäller även turboaggregat.) Använd annars Calix Strålningskydd.
5. Då skarvning sker med hjälp av snabbkopplingsdon skall metallslangarna med kopplingsledningarna fixeras med de medföljande klämmorna så tätt intill snabbkopplingsdonet som möjligt.

Observera

Motorvärmarsystemet skall vara fackmannamässigt installerat. Fästet skall pressa värmaren mot motorn så att den sitter fast och har största möjliga kontaktyta. Vid osäkerhet angående installationen, kontakta er Calix återförsäljare. Den senaste versionen av denna manual finns att hämta på vår hemsida. För våra produkter lämnar vi garanti som omfattar fabriktions- och materialfel. Se vår hemsida för mer information, www.calix.se.

Varning

Avbrott kan ske i värmeelementet om:
Värmaren ansluts till intermittant (pulserande) spänning
Garantin är ej i kraft i dessa fall.

ENGLISH

Read the assembly instructions carefully. Check that all parts and fittings illustrated under "I" are included. Survey view only, without detailed reproduction.

1. Orientation image.
2. Mounting area for heater.
3. Remove the screw (A).
4. Thoroughly clean the area where the heater shall be fitted on the engine. Apply the heat conductive paste in a even layer over the part of the heater that is in contact with the engine.
Place the heater on the engine and tighten with supplied bracket, spacer and screw (A). If the bracket does not press against the heater, bend the bracket slightly towards the heater before tightening the screw.

5. When connecting the cable to the heater, pull on the heat-protective sock. Make sure that the heat-protective sock covers the whole contact and mostly of the cable, tighten the sock with a cable tie (B). Press the plug-in connection between the engine heater and cable fully together so that the O-ring seals properly and there is no gap. Apply a few drops of oil on the O-ring. The connection can then be made easier. Fix cable to the hose bracket with cable tie (C).

Important

1. The engine heater must only be connected to an earthed point. There must always be a continuous internal earth connection running from the engine heater casing through the body and right up to the earthed point.
2. Use only Calix MS kabel for connection to the mains network.
3. Inspect the cable periodically for damage or ageing. A damaged cable must be replaced without delay.
4. No parts of the installation must be allowed to come into contact with moving or hot parts of the engine. The distance to all parts of the exhaust system must be at least 50 mm (2"). (Also applicable for the turbo unit if any.) Otherwise Calix Heat Shield must be used.

Note

The engine heater system must be professionally installed. The clamp must press the heater securely against the engine and provide the greatest possible contact surface. In the case of uncertainty regarding the installation, contact your Calix dealer. The latest version of this manual is available for download on our website. Our products come with a warranty covering manufacturing and material defects. For further information, please visit our website at www.calix.se.

Warning

The heater element can be burnt out if:

- the heater is connected to intermittent (pulsating) voltage

 In such cases the warranty is not valid.

DEUTSCH

Einbauhinweise sorgfältig durchlesen. Sämtliche Details inklusive Zubehör laut Pkt "I" kontrollieren. Nur zur Übersicht - keine Wiedergabe von Einzelheiten.

1. Orientierungsbild
2. Montagebereich des Motorvorwärmers
3. Die Schraube (A) entfernen
4. Reinigen Sie sorgfältig den Montagebereich des Motorvorwärmers am Motor. Tragen Sie die Wärmeleitpaste in einer gleichmäßigen Schicht über den Bereich des Motorvorwärmers auf, welcher in Kontakt mit dem Motor steht. Platzieren Sie den Motorvorwärmer am Motor und befestigen Sie diesen mit der mitgelieferten Halterung, Spacer und Schraube (A). Sollte die Halterung nicht gegen den Motorvorwärmer drücken, biegen Sie Halterung leicht in Richtung des Motorvorwärmers bevor Sie die Schraube festziehen.
5. Beim Verbinden des Motorvorwärmers am Heizelement, ziehen Sie die Hitzeschutzhülle über die Verbindung. Achten Sie darauf, dass die Hitzeschutzhülle vollständig den Steckkontakt und einen Großteil des Kabels abdeckt, befestigen Sie die Hitzeschutzhülle mit Kabelbindern (B). Pressen Sie die Steckverbindung zwischen Motorvorwärmer und Kabel bis zum Anschlag ineinander, so dass der O-Ring vollständig abdichtet und keine Lücke entsteht. Geben Sie wenige Tropfen Öl auf den O-Ring. Das Zusammenkuppeln wird dann erleichtert. Kabel an der Schlauchhalterung

mit Kabelbinder befestigen (C).

Wichtig

1. Motorheizer nur an eine geerdete Steckdose anschliessen. Der Mantel der Motorheizung, die Karosserie und der Schutzleiter der Steckdose müssen unbedingt leitend miteinander verbunden sein.
2. Nur Calix MS Kabel für Anschluss ans Netz verwenden.
3. Das Kabel regelmäßig auf Beschädigungen oder Alterungserscheinungen kontrollieren. Ein beschädigtes Kabel muß sofort ausgetauscht werden.
4. Installationsteile dürfen Motorenteile, die erwärmt werden oder in bewegung sind, nicht berühren. Der Abstand zum Auspuffsystem soll mindestens 50 mm (auch bei Turbo-Aggregat) betragen - sonst den Calix Strahlungsschutz verwenden.
5. Einbaukabel und eventuelle Verbindungskabel müssen dicht neben den Verbindungsstecker mit den mitgelieferten Klammer befestigt werden.

Achtung

Der Motorvorwärmer muss professionell montiert werden.

Die Halterung muss den Motorvorwärmer sicher gegen den Motor drücken und die größtmögliche Kontaktfläche bieten.

Im Falle einer Unsicherheit bei der Montage kontaktieren Sie Ihren Calix Händler.

Die neueste Version dieses Handbuchs steht auf unserer Website zum Download zur Verfügung.

Wir übernehmen für unsere Produkte eine Garantie, welche Herstellungs- und Materialfehler umfasst. Für weitere Informationen besuchen Sie unsere Internetseite www.calix.se

Warnung

Abbrennen des Heizelementes (des Widerstandsdrahtes) kann erfolgen bei

- Heizer an stossartige (pulsierende) Spannung angeschlossen wird

In diesen Fällen kann keine Garantieleistung erfolgen.

SUOMI

Tutustu asennusohjeeseen huolellisesti ja tarkista, että kaikki kohdassa "I", mainitut osat ovat mukana. Yleiskuvia, ei yksityiskohtaisia.

1. Suunnistus kuva Lämmittimen asennus alue.
2. Lämmittimen asennus alue.
3. Irrottaa ruuvi [A].
4. Puhdista moottoria tarkasti lämmittimen asennuskohdalta. Levitä lämpöjohtavaa tahnaa siitä kohtaa lämmittimestä joka on kosketuksessa moottoriin. Kiinnitä lämmitin mukantulevalla kiristysraudalla, spacer ja ruuvit (A). Jos rauta ei paina kunnolla lämmitintä niin rautaa täytyy taivuttaa lisää ennen ruuvien kiristämistä.
5. Kaapelin ja lämmittimen liittämisyhteydessä, on asennettava lämpösuoja sukka. Yhdistä kaapeli ja lämmitin työntämällä kaapeli täysin pohjaan, niin että O-renkas tiivistää liitoksen. HUOM! laita muutama tippa öljyä O-renkaaseen helpottaakseen asennusta. Varmista että suoja sukka peittää koko liitoskohdan ja osan kaapelia, kiinnitä sukka nippusiteellä (B). Käytä yksi nippuside kiinnittäaksesi kaapeli oleviin kiinnitys rautoihin (C)

Tärkeää

1. Moottorilämmittimen saa liittää ainoastaan maadoitettuun pistorasiaan ja on varmistettava että maadoituskosketus on hyvä moottorilämmittimestä ja rungosta maadoitettuun pistorasiaan.
2. Käytä ainoastaan Calix MS johtoa verkkovirran liittämiseksi.
3. Tutki kaapeli säännöllisesti vaurioiden sekä vanhenemisen suhteen. Vaurioitunut kaapeli pitää vaihtaa välittömästi.
4. Mikään lämmittimen osista ei saa koskettaa moottorin lämpeneviä tai liikkuvia osia. Etäisyys pakosarjaan vähintään 50 mm (koskee myös turbolaitetta). Muissa tapauksissa on käytettävä lämmöneristettä.

5. Panssarikaapeli voidaan pidentää jatkokaapeleilla pikaliittimien avulla. Tällöin on pakauksessa olevat kaapelikiinnikkeet kiinnitettävä liitoskohdan molemmiin puoliin mahdollisimman lähelle pikaliittimiä.

Huomaa

Moottorilämmittinjärjestelmän on oltava ammattimaisesti asennettu.

Kiinnikkeen on painettava lämmitin moottoria vasten niin, että se on kiinni ja kosketuspinta on mahdollisimman suuri.

Jos olet epävarma asennuksesta, ota yhteys Calix-jälleenmyyjään.

Tämän käyttöohjeen uusin versio on ladattavissa kotisivuiltamme.

Annamme tuotteillemme takuun, joka kattaa valmistus- ja materiaalivirheet.

Lisätietoja on annettu kotisivuiltamme osoitteessa www.calix.fi.

Varoitus

Vastuselementti palaa poikki jos:

- Lämmitin liitetään sähköjärjestelmään, jonka jännite on jaksottaista. Näissä tapauksissa takuu ei ole voimassa.

Rekommenderad inkopplingstid för motorvärmare
Recommended connection period for engine pre-heater
Empfohlene Einschaltdauer für Motorvorwärmer

C°	-20 C°	-10 C°	-5 C°	0 C°	+10 C°
Hours	3	2	1,5	1	1