**1 Anslutningsladd MS**

Liitäntäjohto / Connecting cable / Anschlusskabel

2 Intagskabel MK

Elementikaapeli / Inlet cable / Einbaukabel

3 Batteriladdare BL

Akkulaturi / Battery Charger / Batterielader

4 Bluetooth relä

Bluetooth rele / Bluetooth relay / Bluetooth Relais

5 Skarvkabel

Jatkokaapeli / Extension cable / Verlängerungskabel

6 Grenuttag

Haaroituspistorasia / Multiple socket / Verteilerstück

7 Motorvärmare

Vastusosa / Engine heater / Motorvorwärmer

8 Kupévägguttag

Sisättilapistorasia / Cab wall socket / Heizlüfter-Steckdose

9 Kupévärmare

Sisättilanlämmitin / Cab heater / Heizlüfter

10 App för Calix timer

Calix-timer applikaatio / Application for Calix timer / App für Calix Timer

11 Strålningskydd

Lämpöeriste / Heat Shield / Hitzeschutz

12 Pump

Pumppu / Pump / Pumpe

MONTERINGSANVISNING ASENNUSOHJEET ASSEMBLY INSTRUCTIONS EINBAUHINWEISE

TYP MVP 843

EFFEKT: 300W / 230V ~



Calix AB
PO-Box 5026
SE-630 05 Eskilstuna
Sweden

Phone:
+46 (0)16-10 80 00
Support:
+46 (0)16-10 80 90
Fax:
+46 (0)16-10 80 60

E-mail:
info@calix.se
E-mail:
teknik@calix.se
Internet:
www.calix.se

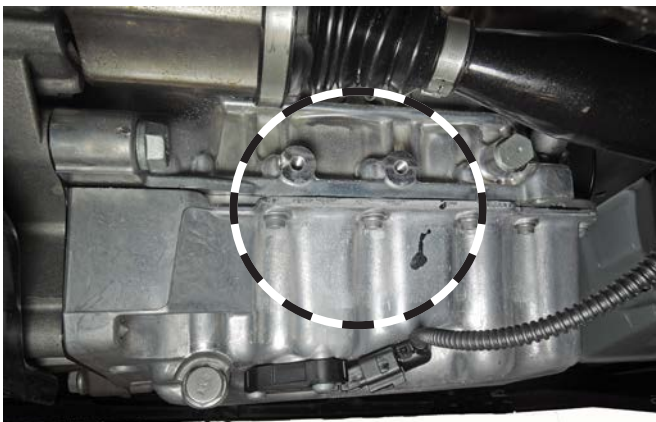

Rekommenderad inkopplingstid för motorvärmare
Recommended connection period for engine pre-heater
Empfohlene Einschaltdauer für Motorvorwärmer

C°	-20 C°	-10 C°	-5 C°	0 C°	+10 C°
Hours	3	2	1,5	1	1

= Motortyp
⊛ = Moottorityyppi
= Engine model

AUDI

Audi A1 1.0 TFSi 95 2015- ⊛CHZ
Audi A1 30 TFSi 116 2019- ⊛DKRF
Audi A1 30 TFSi 110 2021- ⊛DLA
Audi A3 1.0 TFSi 115 2016- ⊛CHZD
Audi A3 1.0 TFSi 115 2019- ⊛DKRF
Audi Q2 1.0 TFSi 116 2017- ⊛CHZJ
Audi Q2 1.0 TFSi 116 2020- ⊛DKRF
Audi Q2 30 TFSi 110 2021- DLAA

SEAT

Arona 1.0 TSI 95 2018- ⊛CHZB
Arona 1.0 TSI 95 2021- ⊛DLA
Arona 1.0 TSI 115 2018- ⊛CHZJ
Arona 1.0 TSI 115 DSG7 2018- ⊛DKJA
Arona 1.0 TSI 115 2019- ⊛DKRF
Ateca 1.0 TSI 115 2016- ⊛CHZJ
Ateca 1.0 TSI 115 2019- ⊛DKR

Ibiza 1.0 ECOTSI 95 2016- CHZB

Ibiza 1.0 TGI 90 2018- ⊛DBYA
Ibiza 1.0 TSI 95 2018- ⊛CHZB
Ibiza 1.0 TSI 110 2016- ⊛CHZC
Ibiza 1.0 TSI 110 2021- ⊛DLA
Ibiza 1.0 TSI 115 2018- ⊛CHZJ
Ibiza 1.0 TSI 115 2018- ⊛DKJA
Ibiza 1.0 TSI 115 2019- ⊛DKRF
Leon 1.0 TSI 115 2017- ⊛CHZD
Leon 1.0 TSI 115 2019- ⊛DKRF
Mii 1.0 60 2012- ⊛CHY
Mii 1.0 75 2012- ⊛CHY
Mii 1.0 68 ECO CNG 2013- ⊛CPG

SKODA

Citigo 1.0 60 2012- ⊛CHY
Citigo 1.0 75 2012- ⊛CHY
Citigo 1.0 68 ECO CNG 2013- ⊛CPG

Fabia III 1.0 2015- ⊛CHY
Fabia III 1.0 TSI 95 2018- ⊛CHZB
Fabia III 1.0 TSI 95 2019- ⊛DKLD
Fabia III 1.0 TSI 110 2018- ⊛CHZC
Fabia III 1.0 TSI 110 2019- ⊛DKRC
Kamiq 1.0 TSI 115 2020- ⊛DKRF
Kamiq 1.0 TGI G-TEC 90 2020- ⊛DBY

Karoq 1.0 TSI 115 2018- ⊛CHZJ
Karoq 1.0 TSI 115 2019- ⊛DKRF
Octavia 1.0 TSI 115 2017- ⊛CHZD

Octavia 1.0 TSI 115 2019- ⊛DKRF
Rapid Spaceback 1.0 TSI 95 2018- ⊛CHZC
Rapid Spaceback 1.0 TSI 95 2019- ⊛DKLD
Rapid Spaceback 1.0 TSI 110 2018- ⊛CHZB
Rapid Spaceback 1.0 TSI 110 2019- ⊛DKRC
Scala 1.0 TSI 115 2019- ⊛DKRF
Scala 1.0 TGI G-TEC 90 2020- ⊛DBY

VOLKSWAGEN

Caddy 1.0 TSI 102 2016- ⊛CHZG
Golf VII 1.0 TSI 110 2017- ⊛CHZC
Golf VII 1.0 TSI 110 2019- ⊛DKRF
Golf Sportsvan 1.0 TSI 110 2019- ⊛DKRF
Polo 1.0 2014- ⊛CHY
Polo 1.0 TGI 90 2018- ⊛DBYA
Polo 1.0 TSI 75 2018- ⊛CHY
Polo 1.0 TSI 95 2018- ⊛CHZL
Polo 1.0 TSI 95 2019- ⊛DKLA
T-Cross 1.0 TSI 95 2019- ⊛DKLA
T-Cross 1.0 TSI 115 2019- ⊛DKRF
T-Roc 1.0 TSI 110 2021- ⊛DLA
T-Roc 1.0 TSI 115 2018- ⊛CHZJ
T-Roc 1.0 TSI 115 2019- ⊛DKRF
Up! 1.0 60 2011- ⊛CHY
Up! 1.0 75 2011- ⊛CHY
Up! 1.0 ECO CNG 68 2013- ⊛CPG
Up! 1.0 TSI 90 2018- ⊛CHZA

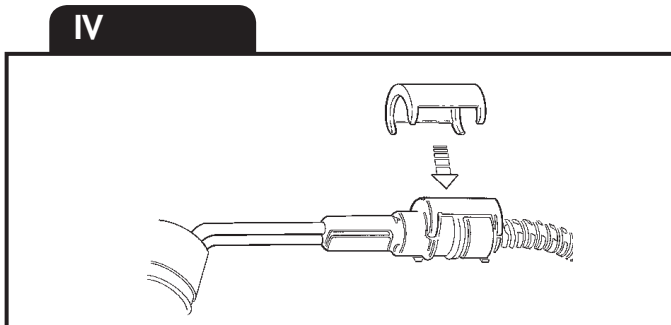
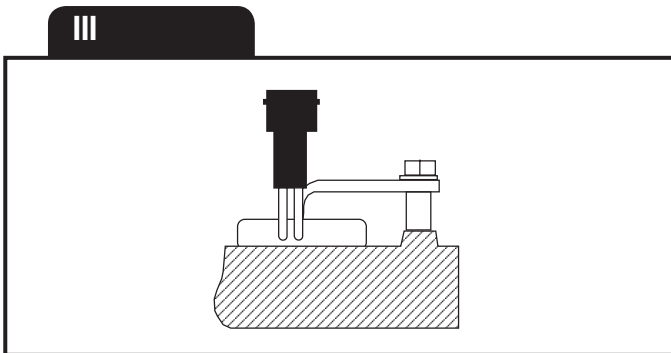
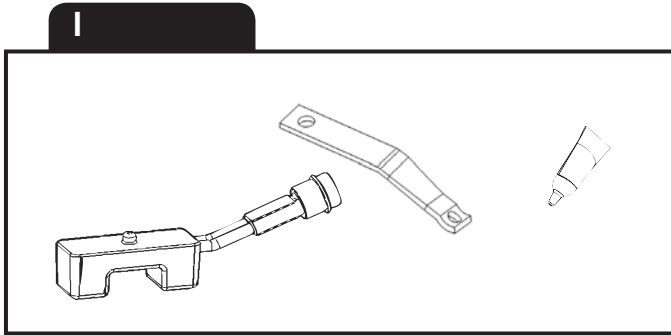

SVENSKA

A. Läs igenom monteringsanvisningen noggrant och i sin helhet. Kontrollera att samtliga ingående detaljer enligt bild I finns. Översiktsskild, ej detaljåtergivning.

B. Montering av värmaren

1. Rengör noga där värmaren ska sitta på oljeträget. Applicera den värmeledande pastan i ett jämnt skikt över den del av värmekroppen som är i kontakt med motorn. Placera värmaren på oljeträget och spänn fast värmaren med bifogat spännjärn.

2. Kabeln med intaget dras in i motorrummet till motorvärmaren. Skjut ihop snabbkopplingen mellan motorvärmare och kabel helt i botten så att O-ringen tätar ordentligt och inget mellanrum kvarstår. OBS! Anbringa några droppar olja på O-ringen. Detta underlättar sammankopplingen. Det är mycket viktigt att kopplingen utföres på detta sätt.

C Montering av apparatintag

1. Se separat bifogad monteringsinstruktion.

Viktigt

1. Motorvärmaren får endast anslutas till jordat uttag. Det måste alltid tillses att den invändiga jordförbindelsen är genomgående från motorvärmarens hölje, karosseriet, och ända fram till det jordade uttaget.

2. Använd endast Calix MS kabel för anslutning till elnätet.

3. Undersök sladden regelbundet med avseende på skador eller åldring. Skadad sladd måste omedelbart bytas.

4. Inga delar av installationen får beröra sådana motordelar som uppvärms eller är i rörelse. Avståndet till avgassystemet ska vara minst 50 mm. (Gäller även turboaggregat.) Använd annars Calix Strålningsskydd.

5. Då skarvning sker med hjälp av snabbkopplingsdon skall metallslangarna med kopplingsledningarna fixeras med de medföljande klämmorna så tätt intill snabbkopplingsdonet som möjligt.

Observera

Motorvärmarsystemet skall vara fackmannamässigt installerat.

Fästet skall pressa värmaren mot motorn så att den sitter fast och har största möjliga kontaktyta.

Vid osäkerhet angående installationen, kontakta er Calix återförsäljare.

Den senaste versionen av denna manual finns att hämta på vår hemsida.

För våra produkter lämnar vi garanti som omfattar fabriktions- och materialfel. Se vår hemsida för mer information, www.calix.se.

Varning

Avbrott kan ske i värmeelementet om

- värmaren ansluts till intermitterent (pulserande) spänning

Garantin är ej i kraft i dessa fall.

ENGLISH

A. Read the assembly instructions carefully. Check that all parts and fittings illustrated under "I" are included. Survey view only, without detailed reproduction.

B. Installation of the heater

1. Carefully clean the oilsump where the heater shall be fitted, (see figure). Spread the heatconducting compound evenly over the part of the heater wick is in contact with the engine. Fit the heater on the oilsump and fasten it with the supplied bracket.

2. Pull the cable with socket for the engine heater into the engine compartment. Press the plug-in connection between the engine heater and cable fully together so that the O-ring seals properly and there is no gap. Apply a few drops of oil on the O-ring. The connection can then be made easier. It is



SEAT

Ibiza 1.0 MPI 80 2019- ⚙DFNA

Ibiza 1.0 MPI 80 2020- ⚙DSGB

VOLKSWAGEN

Polo 1.0 MPI 80 2019- ⚙DFNA

= Motortyp
 ⚙ = Moottorityyppi
 = Engine model

very important that connection is made this way.

C. Fitting of lead-in

1. See separate mounting instruction.

Important

1. The engine heater must only be connected to an earthed point. There must always be a continuous internal earth connection running from the engine heater casing through the body and right up to the earthed point.
2. Use only Calix MS kabel for connection to the mains network.
3. Inspect the cable periodically for damage or ageing. A damaged cable must be replaced without delay.
4. No parts of the installation must be allowed to come into contact with moving or hot parts of the engine. The distance to all parts of the exhaust system must be at least 50 mm (2"). (Also applicable for the turbo unit if any.) Otherwise Calix Heat Shield must be used.

Note

The engine heater system must be professionally installed.

The clamp must press the heater securely against the engine and provide the greatest possible contact surface.

In the case of uncertainty regarding the installation, contact your Calix dealer. The latest version of this manual is available for download on our website.

Our products come with a warranty covering manufacturing and material defects. For further information, please visit our website at www.calix.se.

Warning

The heater element can be burnt out if:

- the heater is connected to intermittent (pulsating) voltage

In such cases the warranty is not valid.

DEUTSCH

A. Einbauhinweise sorgfältig durchlesen. Sämtliche Details inklusive Zubehör laut Pkt I kontrollieren. Nur zur Übersicht - keine Wiedergabe von Einzelheiten.

B. Einbau des Heizelementes

1. Die Anbaustelle des Motorvorwärmer sorgfältig reinigen. Verteilen Sie die Wärmeleitpaste gleichmäßig über die Kontaktfläche des Heizelements zum Motor. Installieren Sie das Heizelement an der Ölwanne und befestigen es mit dem beigefügten Montagematerial.
2. Einbaukabel (mit Anbaustecker) von außen in den Motorraum ziehen. Steckverbindung von Heizung und Kabel bis zum Anschlag ineinander-schieben O-Ring muß völlig dichtschießen. Zu beachten: Etwas Öl auf den O-Ring geben. Die Zusammenkupplung wird dann erleichtert. Verbindung muß unbedingt auf diese Weise hergestellt werden.

C. Einbau des Steckers

1. Siehe mitgelieferte montageanleitung.

Wichtig

1. Motorheizer nur an eine geerdete Steckdose anschliessen. Der Mantel der Motorheizung, die Karosserie und der Schutzleiter der Steckdose müssen unbedingt leitend miteinander verbunden sein.
2. Nur Calix MS Kabel für Anschluss ans Netz verwenden.
3. Das Kabel regelmäßig auf Beschädigungen oder Alterungserscheinungen kontrollieren. Ein beschädigtes Kabel muß sofort ausgetauscht werden.
4. Installationsteile dürfen Motorenteile, die erwärmt werden oder in bewegung sind, nicht berühren. Der Abstand zum Auspuffsystem soll mindestens 50 mm (auch bei Turbo-Aggregat) betragen - sonst den Calix Strahlungsschutz verwenden.
5. Einbaukabel und eventuelle Verbindungskabel müssen dicht neben den Verbindungsstecker mit den mitgelieferten Klammer befestigt werden.

Achtung

Der Motorvorwärmer muss professionell montiert werden.

Die Halterung muss den Motorvorwärmer sicher gegen den Motor drücken und die größtmögliche Kontaktfläche bieten.

Im Falle einer Unsicherheit bei der Montage kontaktieren Sie Ihren Calix Händler.

Die neueste Version dieses Handbuchs steht auf unserer Website zum Download zur Verfügung.

Wir übernehmen für unsere Produkte eine Garantie, welche Herstellungs- und Materialfehler umfasst. Für weitere Informationen besuchen Sie unsere Internetseite www.calix.se

Warnung

Abbrennen des Heizelementes (des Widerstandsdrahtes) kann erfolgen bei

- Heizer an stossartige (pulsierende) Spannung angeschlossen wird

In diesen Fällen kann keine Garantieleistung erfolgen.

SUOMI

A. Tutustu asennusohjeeseen huolellisesti ja tarkista, että kaikki kohdassa I, mainitut osat ovat mukana. Yleiskuvia, ei yksityiskohtaisia.

B. Lämmittimen asennus

1. Puhdista tarkasti öljypohja siitä kohdosta mihin lämmitin asennetaan. Levitä tasaisesti lämpöä johtava pasta lämmittimen pintaan joka on kosketuksessa moottoriin. Lämmittimen kaapeli pistokkeineen vedetään etupuskurista moottori-tilaan ja moottorilämmittimeen.
2. Lämmittimen kaapeli pistokkeineen vedetään etupuskurista moottori-tilaan ja moottorilämmittimeen. Työnä pikallitöntä, joka on moottori-lämmittimeen ja kaapelin välillä, kokonaan yhteen niin että O-renkas tiivistää kunnolla. HUOM. Tiputa muutama pisara öljyä O-renkaan päälle. Tämä helpottaa kytkentää. On erittäin tärkeää että kytkentää tapahtuu tällä tavalla.

C. Pistokytkimen asennus

1. Katso asennusohjet.

Tärkeää

1. Käytä aina riittävää määrää pakkasnestettä.
2. Moottorilämmittimen saa liittää ainoastaan maadoitettuun pistorasiaan ja on varmistettava että maadoituskosketus on hyvä moottorilämmitimestä ja rungosta maadoitettuun pistorasiaan.
3. Käytä ainoastaan Calix MS johtoa verkkovirran liittämisiksi.
4. Tutki kaapeli säännöllisesti vaurioiden sekä vanhenemisen suhteen. Vaurioitunut kaapeli pitää vaihtaa välittömästi.
5. Mikään lämmitin osista ei saa koskettaa moottorin lämpeneviä tai liikkuvia osia. Etäisyys pakosarjaan vähintään 50 mm (koskee myös turbolaitetta). Muissa tapauksissa on käytettävä lämmöneristettä.
6. Panssarikaapelit voidaan pidentää jatkokaapeleilla pikaliittimien avulla. Tällöin on pakauksessa olevat kaapelikiinnikkeet kiinnitettävä liitoskohdan molemmin puolin mahdollisimman lähelle pikaliittimiä.

Huomaa

Moottorilämmittinjärjestelmän on oltava ammattimaisesti asennettu.

Kiinnikkeen on painettava lämmitin moottoria vasten niin, että se on kiinni ja kosketuspinta on mahdollisimman suuri.

Jos olet epävarma asennuksesta, ota yhteys Calix-jälleenmyyjään.

Tämän käyttöohjeen uusin versio on ladattavissa kotisivullamme.

Annamme tuotteillemme takuun, joka kattaa valmistus- ja materiaalivirheet.

Lisätietoja on annettu kotisivullamme osoitteessa www.calix.fi.

Varoituis

Vastuselementti palaa poikki jos

- lämmitin liitetään sähköjärjestelmään, jonka jännite on jaksottaista.

Näissä tapauksissa takuu ei ole voimassa.

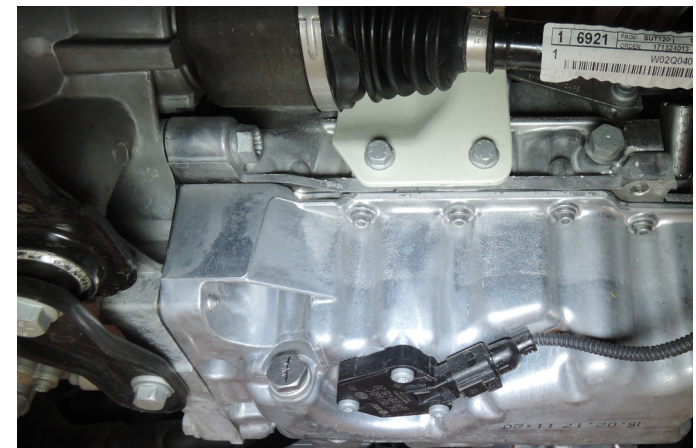

SEAT

Leon 1.0 TSI 110

2020- DLA

SKODA

Fabia IV 1.0 TSI 95

2022- DLA

Fabia IV 1.0 TSI 110

2022- DLA

Fabia IV 1.0 TSI 116

2024- DUS

Kamiq 1.0 TSI 110

2021- DLA

Kamiq 1.0 TSI 116

2024- DUS

Octavia TSI e-TEC mHEV 110

2021- DLA

Scala 1.0 TSI 110

2021- DLA

Scala 1.0 TSI 116

2024- DUS

VOLKSWAGEN

Golf VIII 1.0 TSI 110

2021- DLA

Polo 1.0 TSI 95

2021- DLA

Taigo 1.0 TSI 110

2022- DLA

T-Cross 1.0 TSI 110

2021- DLA

T-Cross 1.0 TSI 115

2024- DUS