

MONTERINGSANVISNING ASENNUSOHJEET ASSEMBLY INSTRUCTIONS EINBAUHINWEISE

M55

- | | |
|--|---|
| <p>1 Anslutningsladd MS
Liitäntäjohto / Connecting cable / Anschlusskabel</p> <p>2 Intagskabel MK
Elementikaapeli / Inlet cable / Einbaukabel</p> <p>3 Batteriladdare BL
Akkulaturi / Battery Charger / Batterielader</p> <p>4 Bluetooth relä
Bluetooth rele / Bluetooth relay / Bluetooth Relais</p> <p>5 Skarvkabel
Jatkokaapeli / Extension cable / Verlängerungskabel</p> <p>6 Grenuttag
Haarointuspistorasia / Multiple socket / Verteilerstück</p> <p>7 Motorvärmare
Vastusosa / Engine heater / Motorvorwärmer</p> | <p>8 Kupévägguttag
Sisättilapistorasia / Cab wall socket / Heizlüfter-Steckdose</p> <p>9 Kupévärmare
Sisättilanlämmitin / Cab heater / Heizlüfter</p> <p>10 App för Calix timer
Calix-timer applikaatio / Application for Calix timer / App für Calix Timer</p> <p>11 Strålningsskydd
Lämpöeriste / Heat Shield / Hitzeschutz</p> <p>12 Pump
Pumppu / Pump / Pumpe</p> |
|--|---|



Calix AB
PO-Box 5026
SE-630 05 Eskilstuna
Sweden

Phone:
+46 (0) 16-10 80 00

Support:
+46 (0) 16-10 80 90

Fax:
+46 (0) 16-10 80 60

E-mail:
info@calix.se

E-mail:
teknik@calix.se

Internet:
www.calix.se



www.calix.se



www.calix.se

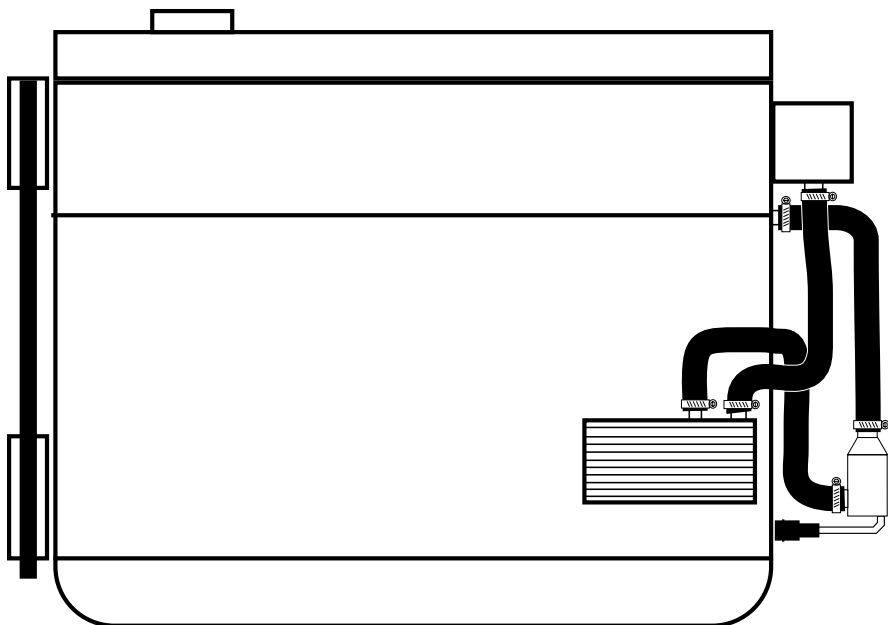

AUDI
A2 1.4 TDI 2003-2005  ATL

SVENSKA

1. Tappa ur kylvätskan.
2. Motorvärmaren monteras på slangen mellan motorn och ojekylaren.
3. Demontera slangen från oljekylarens anslutningsstos. Den medföljande slangen monteras mellan oljekylarens anslutningsstos och motorvärmarens sidoanslutning. Originalslangen monteras enligt bild på värmarens övre anslutning. Se till att slangklämmorna kommer helt innanför upphöjningarna på värmarens anslutningsrör.
4. Fyll på kylvätska och lufta ur kylsystemet. Se instruktionsboken. Kör motorn och kontrollera att inget läckage förekommer.

SUOMI



1. Poistakaa jäähdytysneste.
2. Moottorinlämmitin asennetaan öljynlauhduttimen ja moottorin väliseen letkuun.
3. Irroita letku öljynlauhduttimen liitoksesta. Mukana tuleva letku asennetaan öljynlauhduttimen ja moottorinlämmittimen sivuliitoksen väliin. Alkuperäinen letku asennetaan kuvan mukaisesti lämmittimen yläliitokseen. Varmista että letkuklemmarit tulevat kokonaan liitosputkien korotusten sisäpuolelle.
4. Täytä jäähdytysjärjestelmä ja suorita ilmaus käyttöohjekirjan mukaisesti. Käynnistä moottori ja tarkista mahdolliset vuodot.

ENGLISH

1. Drain the coolant.
2. Install the engine heater on the hose between the engine and the oil cooler.
3. Disconnect the hose from the oil cooler's connecting sleeve. Install the supplied hose between the oil cooler's connecting sleeve and the engine heater's side connection. Install the original hose according to the figure on the heater's upper connection. Make sure that the hose clamps end up completely inside of the raised parts on the heater's connecting pipe.
4. Fill coolant and bleed all air from the cooling system. See instruction manual. Run the engine and check to make sure that there are no leaks.

DEUTSCH

1. Kühlwasser ablassen.
2. Den Motorwärmer auf den Schlauch zwischen dem Motor und dem Ölkühler montieren.
3. Den Schlauch aus dem Anschlusswellenbund des Ölkühlers demontieren. Den mitgelieferten Schlauch zwischen den Anschlusswellenbund des Ölkühlers und den Seitenanschluss des Motorwärmers montieren. Den Originalschlauch, laut Bild, auf den oberen Anschluss des Motorwärmers montieren. Die Schlauchschellen müssen ganz innerhalb der Erhöhung des Anschlussrohres des Motorwärmers kommen.
4. Kühlwasser füllen und Kühlsystem lüften. Hinweise der Kfz-Betriebsanleitung beachten. Motor laufen lassen und Einbaustelle auf Dichtigkeit prüfen.

 = Motortyp
 = Moottorityyppi
 = Engine model