

# MONTERINGSANVISNING ASSEMBLY INSTRUCTIONS EINBAUHINWEISE ASENNUSOHJEET

**TYP MVP 297**

**p/n 1799700**

750W / 230VAC



SVENSKA

ENGLISH

DEUTSCH

SUOMI

**SV****Hitta ditt fordon i tabellen nedan.**

- Läs noggrant igenom monteringsanvisningen innan installation av produkt.
- Fyll på med godkänd kylvätska och lufta kylsystemet enligt biltillverkarens specifikationer. Starta motorn och varmkör, kontrollera att inget läckage förekommer.
- Montering av motorvärmare i fordon eller i andra applikationer som inte är listade i tabellen görs på eget ansvar och täcks inte av garantin.
- Calix fransäger sig all ersättningsansvar där produkten inte är installerad enligt monteringsanvisning eller på något sätt är modifierad.
- Calix produkter som installeras i fordonet ska utföras fackmannamässigt. Vid osäkerhet angående installationen, kontakta er Calix återförsäljare.
- Motorvärmaren får endast anslutas till jordat uttag. Det måste alltid tillses att den invändiga jordförbindelsen är genomgående från motorvärmarens hölje, karosseriet, och ända fram till det jordade uttaget.
- Använd endast Calix MS kabel för anslutning till elnätet.
- För våra produkter lämnar vi garanti som omfattar fabrikations- och materialfel.
- Se vår hemsida för mer information, [www.calix.se](http://www.calix.se).

**EN****Find your vehicle in the table below.**

- Carefully read the installation instructions before installing the product.
- Refill engine coolant and bleed cooling system according to vehicle manufacturer's specifications. Run engine warm and check for leaks.
- Installation of engine heaters in vehicles or in other applications not specified in the table is at your own risk and is not covered by the warranty.
- Calix disclaims all liability where the product is not installed in accordance with the installation instructions or in any way modified.
- Calix products that are installed in the vehicle must be carried out in a professional manner. In the case of uncertainty regarding the installation, contact your Calix dealer.
- The engine heater must only be connected to an earthed point. There must always be a continuous internal earth connection running from the engine heater casing through the body and right up to the earthed point.
- Use only Calix MS cable for connection to the main network.
- Our products come with a warranty covering manufacturing and material defects.
- For further information, please visit our website at [www.calix.se/en](http://www.calix.se/en).

**DE** Finden Sie Ihr Fahrzeug in der folgenden Tabelle.

- Lesen Sie die Installationsanweisungen sorgfältig durch, bevor Sie das Produkt installieren.
- Füllen Sie das System mit freigegebener Kühlflüssigkeit auf und entlüften Sie das Kühlsystem nach Herstellervorgabe. Motor laufen lassen und Einbaustelle auf Dichtigkeit prüfen.
- Der Einbau von Motorvorwärmern in Fahrzeuge oder andere nicht in der Tabelle aufgeführte Anwendungen erfolgt auf eigene Gefahr und wird nicht von der Gewährleistung abgedeckt.
- Calix lehnt jede Haftung ab, wenn das Produkt nicht gemäß der Installationsanleitung installiert oder in irgendeiner Weise verändert wurde.
- In ein Fahrzeug eingebaute Calix-Produkte müssen von einer autorisierten Werkstatt eingebaut oder fachmännisch ausgeführt werden. Im Falle einer Unsicherheit bei der Montage kontaktieren Sie Ihren Calix Händler.
- Motorheizer nur an eine geerdete Steckdose anschliessen. Der Mantel der Motorheizung, die Karosserie und der Schutzleiter der Steckdose müssen unbedingt leitend miteinander verbunden sein.
- Nur Calix MS Kabel für Anschluss ans Netz verwenden.
- Wir übernehmen für unsere Produkte eine Garantie, welche Herstellungs- und Materialfehler umfasst.
- Für weitere Informationen besuchen Sie unsere Internetseite [www.calix.de](http://www.calix.de)

**FI** Etsi ajoneuvosi asennusohjeen taulukosta.





- Lue asennusohjeet huolellisesti ennen tuotteen asentamista.
- Täytä jäähdytysjärjestelmä ja suorita ilmaus autonvalmistajan ohjeiden mukaisesti. Käynnistä moottori, käytä se lämpimäksi ja tarkista mahdolliset vuodot.
- Moottorinlämmittimien asennus ajoneuvoihin tai muihin sovelluksiin, joita ei ole mainittu taulukossa, on omalla vastuullasi, eikä takuu kata sitä.
- Calix irtisanoutuu kaikesta vastuusta, jos tuotetta ei ole asennettu asennusohjeiden mukaisesti tai sitä ei ole millään tavalla muutettu.
- Ajoneuvoon asennettavat Calix-tuotteet tulee asentaa valtuutetussa korjaamossa tai ne on suoritettava ammattimaisesti. Jos olet epävarma asennuksesta, ota yhteys Calix-jälleenmyyjään.
- Moottorilämmittimen saa liittää ainoastaan maadoitettuun pistorasiaan ja on varmistettava että maadoituskosketus on hyvä moottorilämmitimestä ja rungosta maadoitettuun pistorasiaan.
- Käytä ainoastaan Calix MS johtoa verkkovirran liittämiseksi.
- Annamme tuotteillemme takuun, joka kattaa valmistus- ja materiaaliveitteen.
- Lisätietoja on annettu kotisivullamme osoitteessa [www.calix.fi](http://www.calix.fi).





**Technical data**

System voltage  
Rated power  
System rating

**TYP MVP 297**

230VAC  
750W  
Max 16A

			
<b>CASE IH</b>			
<a href="#">Farmall 90C</a>	2021-	F5 F36	1
<a href="#">Farmall 100C</a>	2021-	F5 F36	1
<a href="#">Farmall 110C</a>	2021-	F5 F36	1
<a href="#">Farmall 120C</a>	2021-	F5 F36	1
<b>CLAAS</b>			
<a href="#">Axos 230</a>	2023-	F5LGL	1
<a href="#">Axos 240</a>	2023-	F5LGL	1
<a href="#">Elios 210 [A48]</a>		F5DFL	1
<a href="#">Elios 210 [A48]</a>		F5DFL	1
<a href="#">Elios 210 [A68]</a>		F5DGL	1
<a href="#">Elios 220 [A48]</a>		F5DFL	1
<a href="#">Elios 230 [A48]</a>		F5DFL	1
<a href="#">Elios 240 [A48]</a>		F5DFL	1
<a href="#">Elios 220 [A68]</a>	2023-	F5LGL	1
<a href="#">Elios 230 [A68]</a>	2023-	F5LGL	1
<a href="#">Elios 240 [A68]</a>	2023-	F5LGL	1
<a href="#">Elios 320 [A68]</a>	2023-	F5LGL	1
<a href="#">Elios 330 [A68]</a>	2023-	F5LGL	1
<a href="#">Elios 340 [A68]</a>	2023-	F5LGL	1
<b>MASSEY FERGUSON</b>			
<a href="#">3707</a>	2017-	FPT 3.4	2A
<a href="#">3708</a>	2017-	FPT 3.4	2A
<a href="#">3709</a>	2017-	FPT 3.4	2A
<a href="#">3710</a>	2017-	FPT 3.4	2A

	 MY		
<b>MITSUBISHI</b>			
<a href="#">Canter 3.9D</a>		4D34	2B
<b>NEW HOLLAND</b>			
<a href="#">T5.90</a>	2021-	F5 F36	1
<a href="#">T5.100</a>	2021-	F5 F36	1
<a href="#">T5.110</a>	2021-	F5 F36	1
<a href="#">T5.120</a>	2021-	F5 F36	1
<a href="#">T4020</a>		F5C	2C
<a href="#">T4030</a>		F5C	2C
<a href="#">TD5010</a>		F5C	2C
<a href="#">TD5020</a>		F5C	2C
<a href="#">TD5030</a>		F5C	2C
<b>RENAULT</b>			
<a href="#">Master 2.5 TD</a>		S9U	2D
<a href="#">Trafic 2.2 SDI</a>		S8U	2E
<b>STEYR</b>			
<a href="#">Kompakt 4090</a>	2021-	F5 F36	1
<a href="#">Kompakt 4100</a>	2021-	F5 F36	1
<a href="#">Kompakt 4110</a>	2021-	F5 F36	1
<a href="#">Kompakt 4120</a>	2021-	F5 F36	1

- (SV)** Montering av värmaren.  
Tappa ur kylvätskan.  
Demontera tätningsbrickan som täcker det hål som utvisas på bild. Detta kan utföras genom att man med en dorn el. dyl. slår på brickans kant. Brickan vrider sig då och kan borttagas med en polygriptång, bild 2.  
För in motorvärmaren i hålet och drag fast värmaren, bild 3.  
Fyll på kylvätska och lufta ur kylsystemet. Se instruktionsboken. Kör motorn och kontrollera att inget läckage förekommer.
- (EN)** Installation of the heater  
Drain the coolant.  
Remove the frost plug which covers the hole as shown in the figure. This can be done by knocking the edge of the plug with a drift or similar. The plug then turns and can be removed with polygrip pliers, figure 2.  
Insert the engine heater in the hole and tighten it in place, figure 3.  
Fill up with coolant and vent the cooling system, see the instruction book. Run the engine and check that there is no leakage.
- (DE)** Einbau des Heizelementes  
Kühlwasser ablassen.  
Verschluß der Bohrung im Motorblock herausnehmen, Bild. Dazu mit schmalem Werkzeug (Dorn) seitlich auf den Verschluß schlagen, bis dieser sich schräg stellt. Danach mit Zange herausnehmen, Bild 2.  
Heizpatrone in das Loch einstecken und festziehen, Bild 3.  
Wasser einfüllen und Kühlsystem lüften. Hinweise der Kfz-Betriebsanleitung beachten. Motor laufen lassen und Einbaustelle auf Dichtigkeit prüfen.
- (FI)** Lämmittimen asennus  
Poistakaa jäähdyttäjänneste.  
Poistakaa kuvassa osoitettua reikää peittävä tiivistelevy esim. lyömällä vasaralla ja jollakin teräasella levyn reunaa. Levy vääntyy tällöin ja voidaan helposti poistaa pihdeillä.  
Asettakaa moottorinlämmittin reikään ja kiinnittäkää se siihen, kuva 3.  
Täytä jäähdytysjärjestelmä ja suorita ilmaus käyttöohjekirjan mukaisesti.  
Käynnistä moottori ja tarkista mahdolliset vuodot.

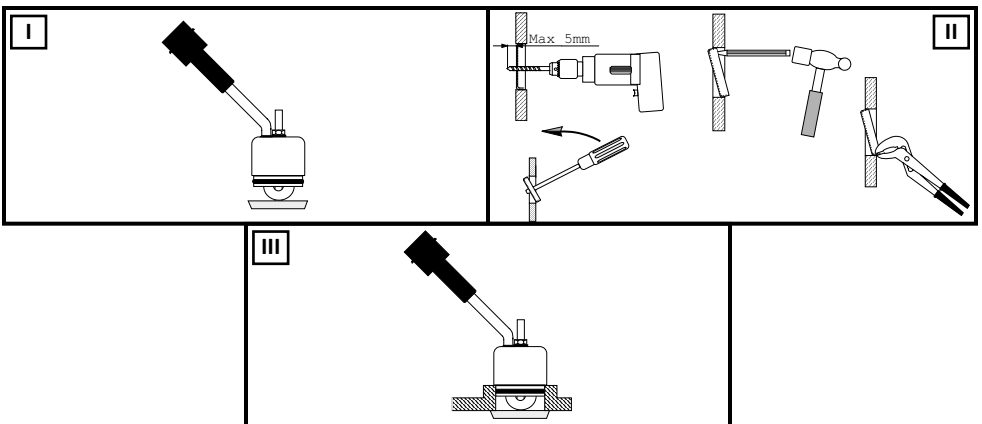



- (SV) Värmaren installeras på motorns vänstra sida. Töm motorn på Kylvätska.
- (EN) The heater is installed on the left side of the engine. Drain engine of coolant.
- (DE) Der Motorvorwärmer wird auf der linken Motorseite montiert. Lassen Sie die Kühlflüssigkeit ab.
- (FI) Lämmitin asennetaan moottorin vasemmalle puolelle. Tyhjennä moottorista jäähdytysneste.

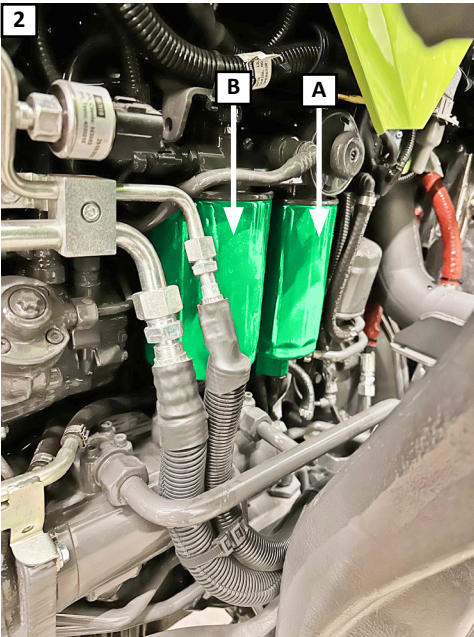

- (SV) Demontera bränslefilter [A] och vid behov bränslefilter [B].
- (EN) Remove the fuel filter [A] and, if necessary, the fuel filter [B].
- (DE) Entfernen Sie die Kraftstofffilter (A) und, sofern erforderlich, Kraftstofffilter (B).
- (FI) Tyhjennä polttoainesuodatin [A] ja tarvittaessa, polttoainesuodatin [B].

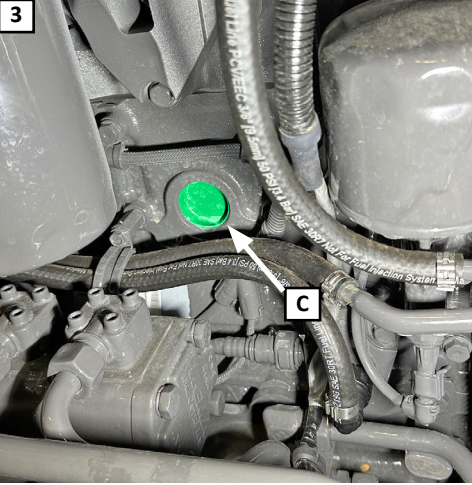

- (SV) Demontera frostpluggen [C].
- (EN) Remove the core plug [C].
- (DE) Entfernen Sie den Kernlochdeckel [C].
- (FI) Irrota pakkastulppa [C].

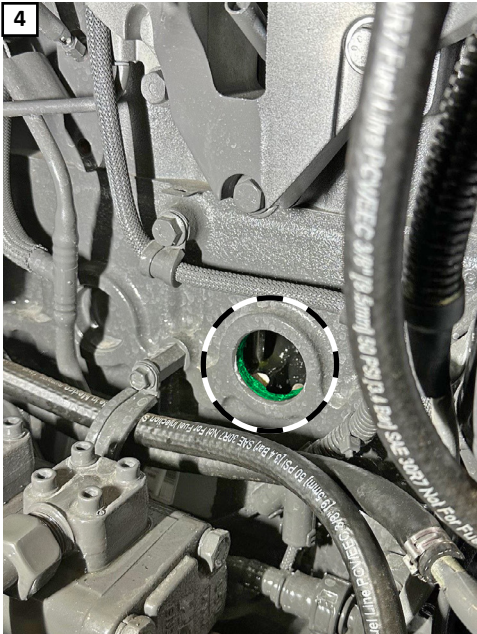

- (SV) Rengör frostpluggs hålet.
- (EN) Clean the core plug hole.
- (DE) Säubern Sie das Kernloch.
- (FI) Puhdista pakkastulpan reikä.



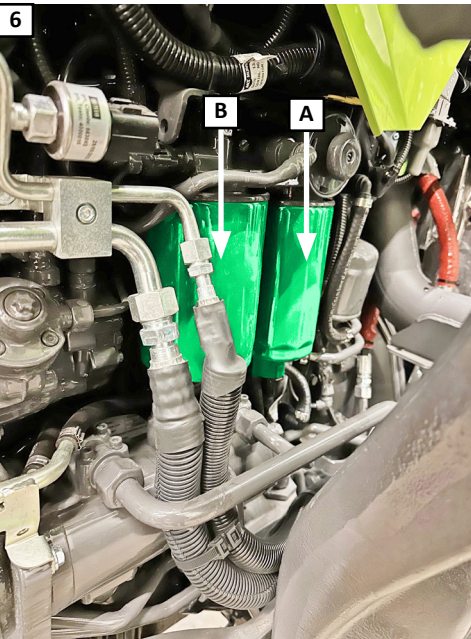

- 5**
- (SV) Installera värmaren enligt bild.
  - (EN) Install the heater as shown.
  - (DE) Montieren Sie den Motorvorwärmer wie abgebildet.
  - (FI) Asenna lämmitin kuvan mukaisesti.

- 6**
- (SV) Återinstallera bränslefilter [A] och [B].  
Fyll på med godkänd kylvätska och lufta kylsystemet enligt fordons-tillverkarens specifikationer. Kör motorn varm och kontrollera att inget läckage förekommer.
  - (EN) Reinstall fuel filters [A] and [B].  
Fill with approved coolant and bleed the cooling system according to the vehicle manufacturer's specifications. Run the engine warm and check that there are no leaks.
  - (DE) Montieren Sie wieder die Kraftstofffilter [A] und [B]. Füllen Sie das System mit freigegebener Kühlflüssigkeit auf und entlüften Sie das Kühlsystem nach Herstellervorgabe. Motor laufen lassen und Einbaustelle auf Dichtigkeit prüfen.
  - (FI) Asenna takaisin polttoaine-suodattimet [A] ja [B]. Täytä hyväksytyllä jäähdytysnesteellä ja ilmaa ajoneuvo valmistajan ohjeiden mukaisesti. Käynnistä moottori ja anna lämmetä, tarkista ettei ole vuotoja.

