

19.01.02.

MONTERINGSANVISNING ASENNUSOHJEET ASSEMBLY INSTRUCTIONS EINBAUHINWEISE M249

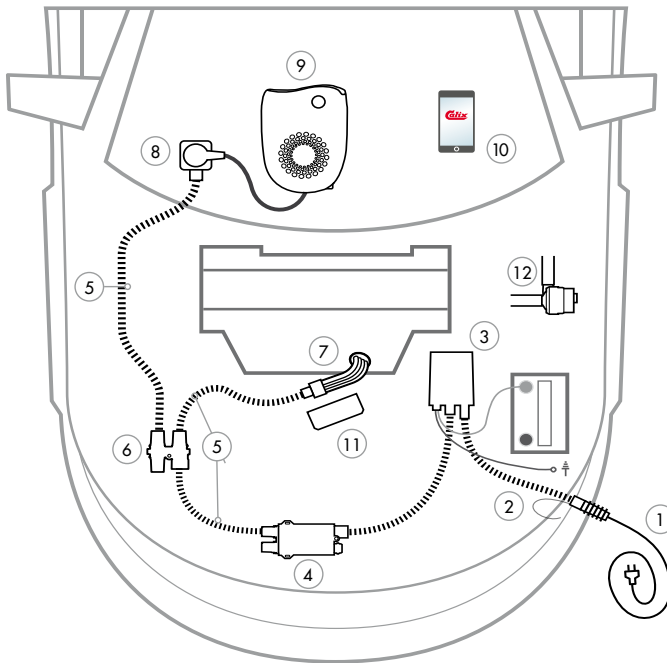

- | | |
|---|--|
| <p>1 Anslutningsladd MS
Liitännäjohto / Connecting cable / Anschlusskabel</p> <p>2 Intagskabel MK
Elementikaapeli / Inlet cable / Einbaukabel</p> <p>3 Batteriladdare BL
Akkulaturi / Battery Charger / Batterielader</p> <p>4 Bluetooth relä
Bluetooth rele / Bluetooth relay / Bluetooth Relais</p> <p>5 Skarvkabel
Jatkokaapeli / Extension cable / Verlängerungskabel</p> <p>6 Grenuttag
Haaroituspistorasia / Multiple socket / Verteilerstück</p> <p>7 Motorvärmare
Vastusosa / Engine heater / Motorvorwärmer</p> | <p>8 Kupévägguttag
Sisätilapistorasia / Cab wall socket / Heizlüfter-Steckdose</p> <p>9 Kupévärmare
Sisätilanlämmitin / Cab heater / Heizlüfter</p> <p>10 App för Calix timer
Calix-timer applikaatio / Application for Calix timer / App für Calix Timer</p> <p>11 Strålningskydd
Lämpöeriste / Heat Shield / Hitzeschutz</p> <p>12 Pump
Pumppu / Pump / Pumpe</p> |
|---|--|

Eskilstuna, December 2018

Henrik Gadd, President

Calix AB
PO-Box 5026
SE-630 05 Eskilstuna
Sweden

Phone:
+46 (0)16-10 80 00

Support:
+46 (0)16-10 80 90

Fax:
+46 (0)16-10 80 60

E-mail:
info@calix.se

E-mail:
teknik@calix.se

Internet:
www.calix.se



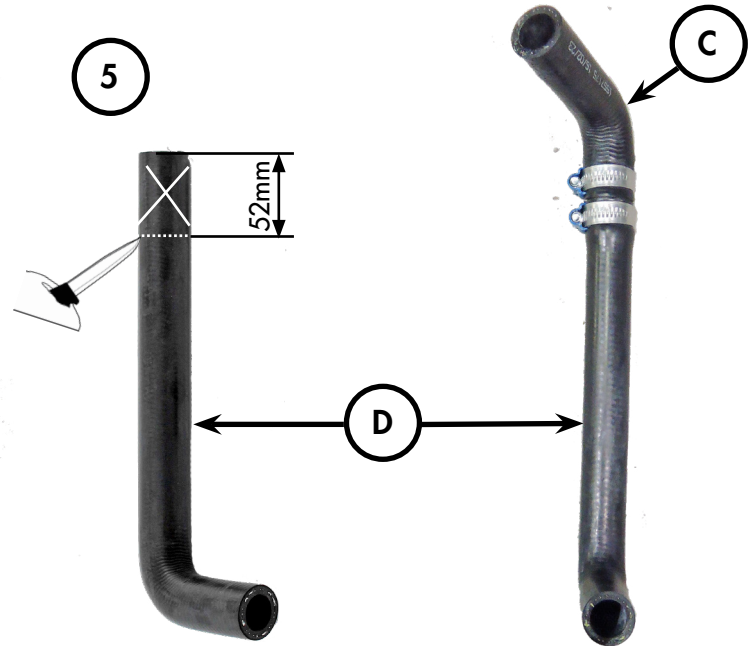
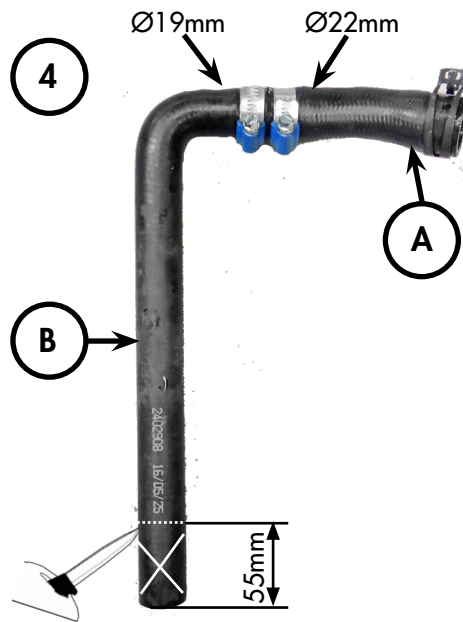
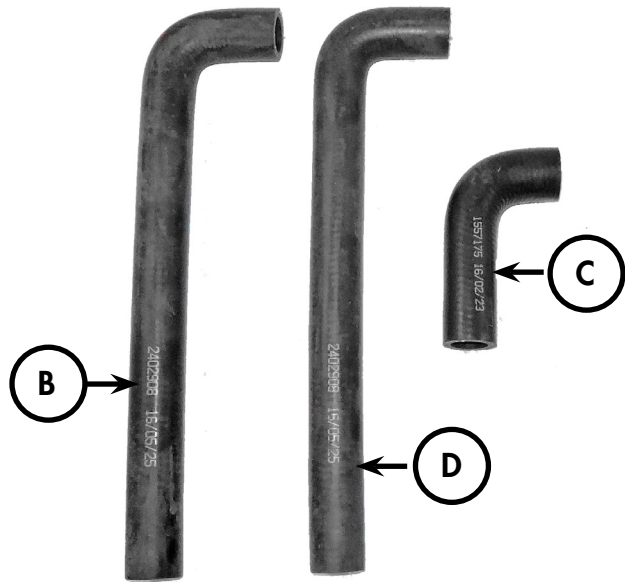
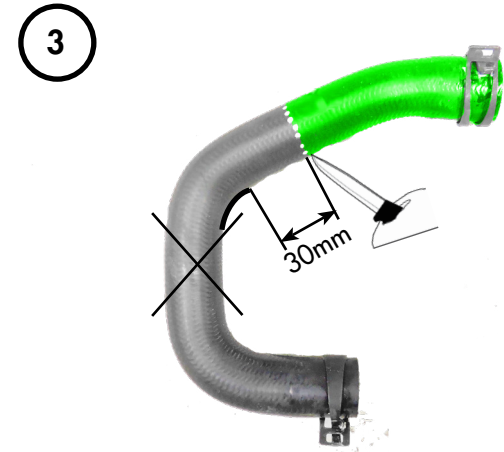
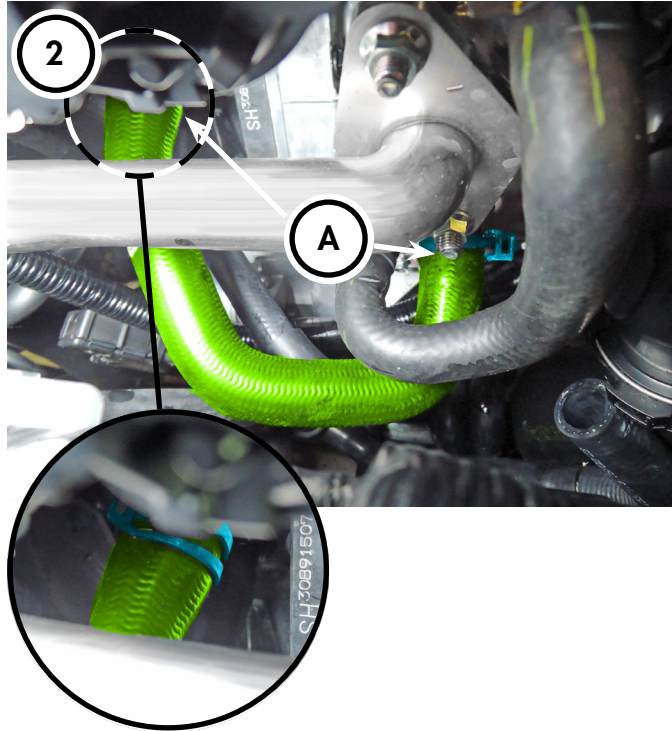
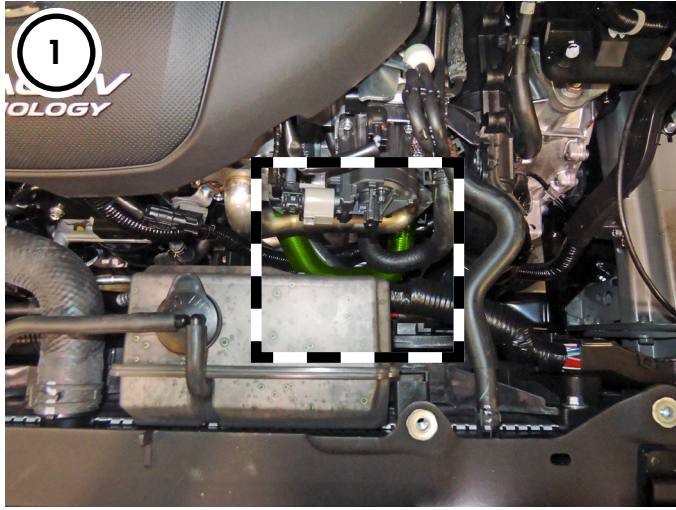

6

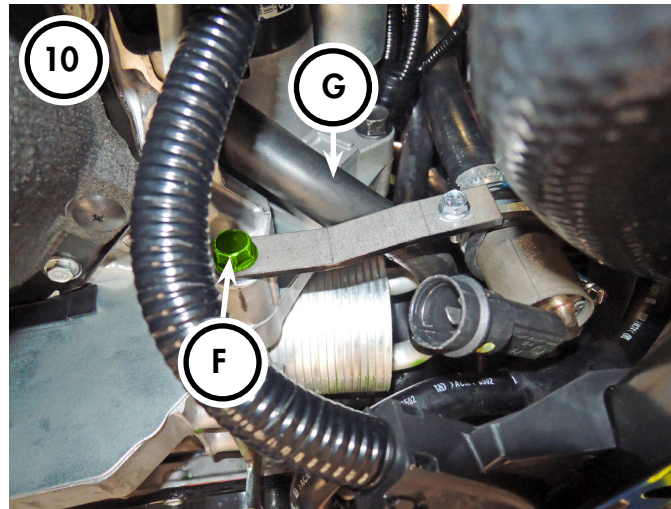
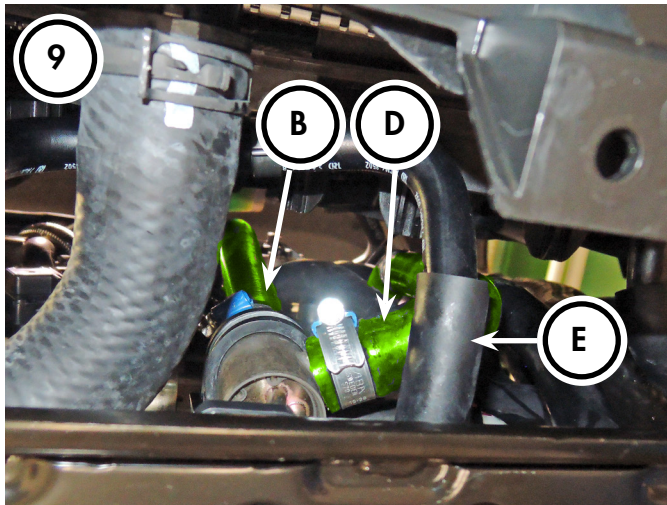
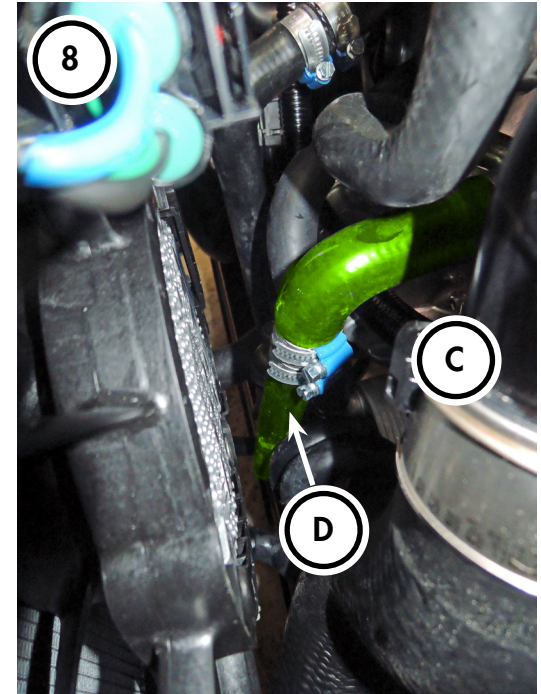
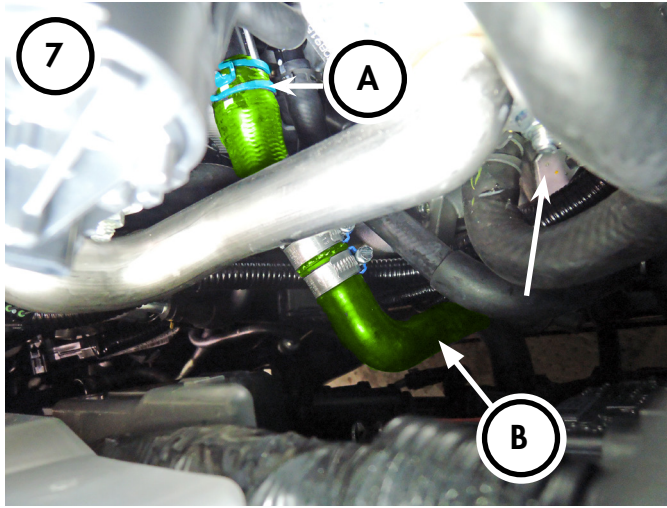

MAZDA
 6 Skyactiv D 184 Adblue FWD/AWD 2019- SHY
 CX-5 Skyactiv D 184 Adblue AWD 2019- SHY

- = Motortyp
- = Moottorityyppi
- = Engine model

SVENSKA

Demontera skyddet under motorn. Töm motorn på kylvätska. Demontera luftfilterhållaren för bättre utrymme.

1. Installations område.
2. Demontera slang (A) från vattenröret och motorn.
3. Kapa slang (A) 30mm från radiens slut. Behåll den korta delen av slang (A). Original slangklämman ska återanvändas.
4. Kapa medföljande slang (B) 55mm i den långa änden. Montera ihop slang (B) och slang (A) med medföljande övergång 19-22 (skarvrör) och slangklämmor. Se bild 4.
5. Kapa medföljande slang (D) 52mm i den långa änden. Montera ihop slang (D) med medföljande slang (C), skarvrör och slangklämmor enligt bild 5.
6. Montera gummiklamma, fäste, M6 skruv och M6 låsmutter på värmaren enligt bild 6.
7. Montera slang (A) till motorns anslutning med original slangklämman. Se bild 7.
8. Montera slang (C) till vattenrörets anslutning med medföljande slangklämma.
9. Montera slang (B) till värmarens övre anslutning med medföljande slangklämma. Montera slang (D) till värmarens sidoanslutning med medföljande slangklämma. Om slang (D) ligger emot slang (E) flytta skavskyddet på slang (E) så det ligger under slang (D).
10. Demontera skruv (F). Montera fästet till motorn med skruv (F). Kontrollera att inte slang (G) skaver emot fästet. Lämna ett par mm mellanrum.

Fyll på med godkänd kylvätska och lufta kylsystemet enligt biltillverkarens specifikationer. Varmkör motorn och kontrollera så inget läckage förekommer. Återmontera luftfilterhållaren och skyddet under motorn.

ENGLISH

Remove protection cover under the engine. Drain engine coolant. Remove the air filter holder for better space.

1. Installation area.
2. Remove hose (A) from the water pipe and the engine connection.
3. Cut hose (A) 30mm from the end of the radius see picture 3. Keep the short part of the hose (A). Original hose clamp should be reused.
4. Cut supplied hose (B) 55mm at the long end. Assemble hose (B) and hose (A) with supplied connection sleeve 19-22 and hose clamps. See Picture 4.
5. Cut applied hose (D) 52mm at the long end. Assemble hose (D) with supplied hose (C), connection sleeve and hose clamps. See Picture 5.
6. Mount the rubber clamp, bracket, M6 screw and M6 lock nut on the heater. See Picture 6.
7. Install hose (A) to engine connection with original hose clamp. See Picture 7.
8. Install hose (C) to water pipe connection with supplied hose clamp.
9. Install hose (B) to heater upper connection with supplied hose clamp. Install hose (D) to heater side connection with supplied hose clamp. If the hose (D) is against the hose (E) move the hose protection on hose (E) so that it is under hose (D).
10. Remove screw (F). Fit bracket to engine with screw (F). Make sure that hose (G) does not shafe against the bracket. Leave a few mm space.

Fill with approved coolant and bleed cooling system according to car

manufacturer specifications. Run engine warm and check that there is no leakage. Reinstall air filter holder and protection cover under the engine.

DEUTSCH

Entfernen Sie die Schutzabdeckung unterhalb vom Motor. Lassen Sie die Kühlfüssigkeit ab. Entfernen Sie die Halterung des Luftfilters, um mehr Platz zu erhalten.

1. Montagebereich.
2. Lösen Sie Schlauch (A) vom Wasserrohr und dem Anschluss am Motor.
3. Durchtrennen Sie Schlauch (A) 30 mm nach dem Ende der Biegung, siehe Abbildung 3. Bewahren Sie das kurze Stück von Schlauch (A) auf. Die Original-Schlauchschele wird weiter verwendet.
4. Schneiden Sie vom mitgelieferten Schlauch (B) 55 mm am langen Ende ab. Montieren Sie Schlauch (B) und Schlauch (A) mit dem mitgelieferten Verbindungsstück 19-22 und Schlauchschele, siehe Abbildung 4.
5. Schneiden Sie vom mitgelieferten Schlauch (D) 52 mm am langen Ende ab. Montieren Sie Schlauch (D) und Schlauch (C), Verbindungsstück und Schlauchschele, siehe Abbildung 5.
6. Montieren Sie Gummischele, Halterung, M6 Schraube und M6 Mutter am Motorvorwärmer, siehe Abbildung 6.
7. Montieren Sie Schlauch (A) mit der Original-Schlauchschele am Anschluss des Motors, siehe Abbildung 7.
8. Montieren Sie Schlauch (C) mit einer mitgelieferten Schlauchschele am Wasserrohr.
9. Montieren Sie Schlauch (B) mit einer mitgelieferten Schlauchschele am oberen Anschlussstutzen des Motorvorwärmers. Montieren Sie Schlauch (D) mit einer mitgelieferten Schlauchschele am seitlichen Anschlussstutzen des Motorvorwärmers. Sollte Schlauch (D) mit Schlauch (E) in Berührung kommen, verschieben Sie den Schlauchschutz an Schlauch (E) so, dass dieser sich unter Schlauch (D) befindet.
10. Lösen Sie Schraube (F). Befestigen Sie die Halterung mit Schraube (F) am Motor. Achten Sie darauf, dass Schlauch (G) nicht an der Halterung reibt. Lassen Sie einige mm Platz.

Füllen Sie freigegebene Kühlfüssigkeit auf und entlüften das Kühlsystem unbedingt nach Hersteller Vorgaben. Motor laufen lassen und Einbaustelle auf Dichtigkeit prüfen. Befestigen Sie wieder die Halterung des Luftfilters sowie die Schutzabdeckung unterhalb vom Motor.