**1 Anslutningsladd MS**

Litöntäjohto / Connecting cable / Anschlusskabel

2 Intagskabel MK

Elementtikaapeli / Inlet cable / Einbaukabel

3 Batteriladdare BL

Akkulaturi / Battery Charger / Batterielader

4 Bluetooth relä

Bluetooth rele / Bluetooth relay / Bluetooth Relais

5 Skarvkabel

Jatkokaapeli / Extension cable / Verlängerungskabel

6 Grenuttag

Haarotuspistorasia / Multiple socket / Verteilerstück

7 Motorvärmare

Vastusosa / Engine heater / Motorvorwärmer

8 Kupévägguttag

Sisättilapistorasia / Cab wall socket / Heizlüfter-Steckdose

9 Kupévärmare

Sisättilanlämmitin / Cab heater / Heizlüfter

10 App för Calix timer

Calix-timer applikaatio / Application for Calix timer / App für Calix Timer

11 Strålningsskydd

Lämpöeriste / Heat Shield / Hitzeschutz

12 Pump

Pumppu / Pump / Pumpe

MONTERINGSANVISNING ASENNUSOHJEET ASSEMBLY INSTRUCTIONS EINBAUHINWEISE

M276



Calix AB
PO-Box 5026
SE-630 05 Eskilstuna
Sweden

Phone:
+46 (0)16-10 80 00

Support:
+46 (0)16-10 80 90

Fax:
+46 (0)16-10 80 60

E-mail:
info@calix.se

E-mail:
teknik@calix.se

Internet:
www.calix.se

M276

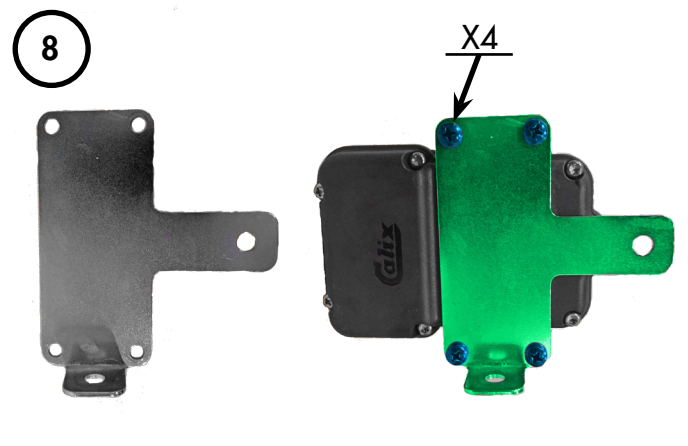
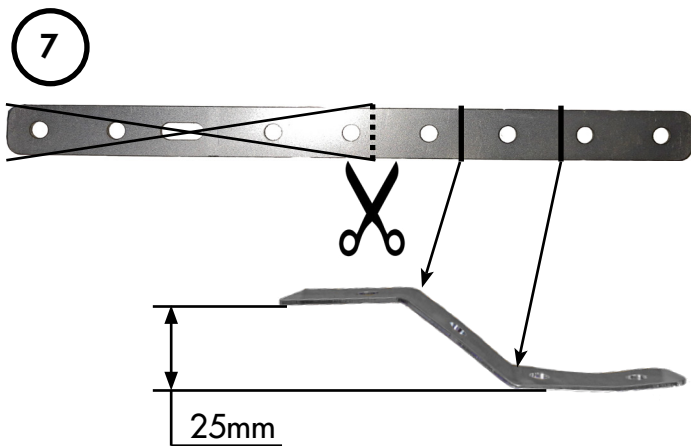
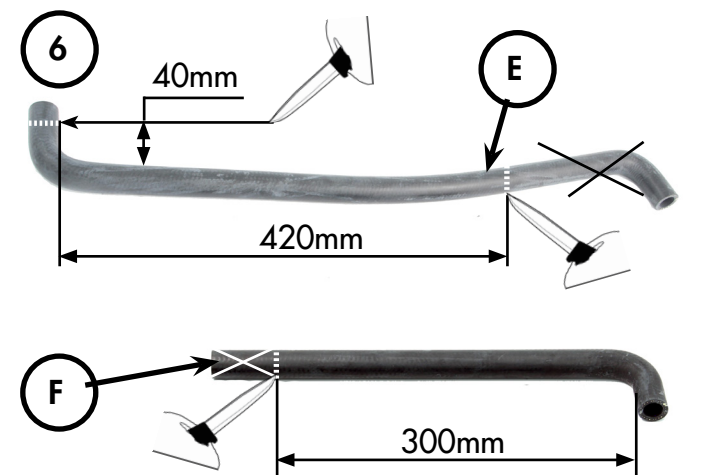
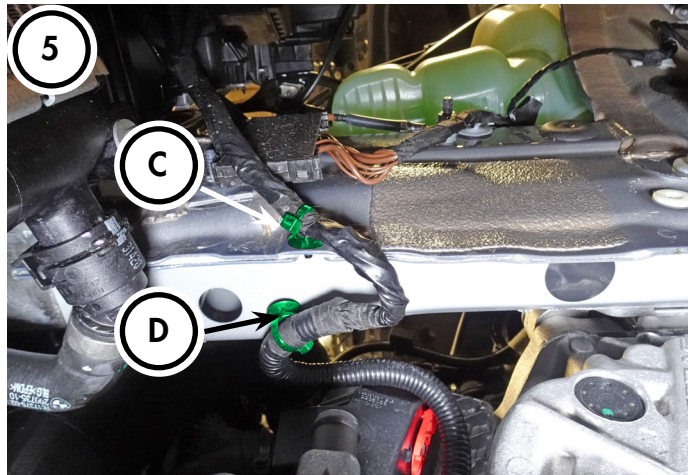
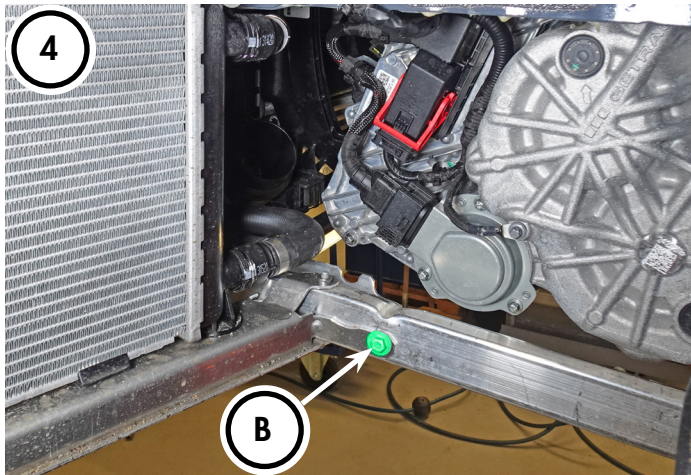
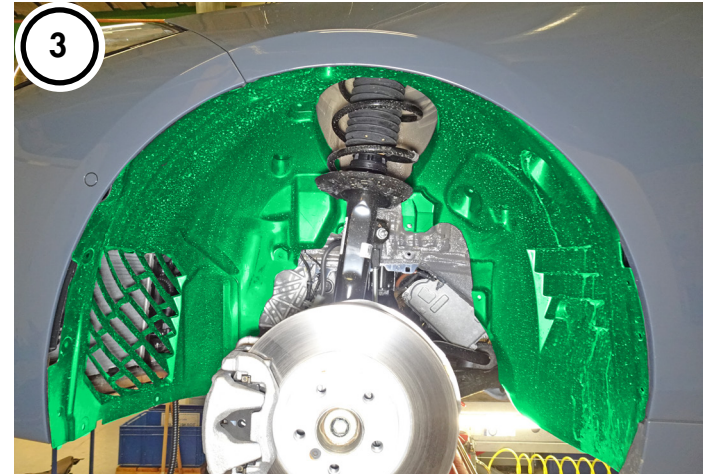
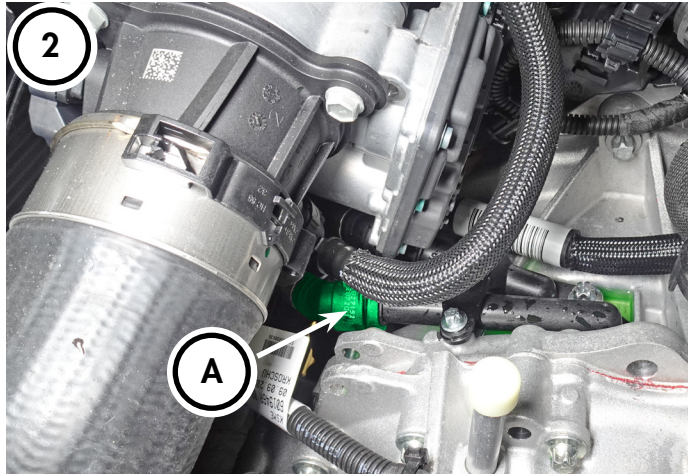
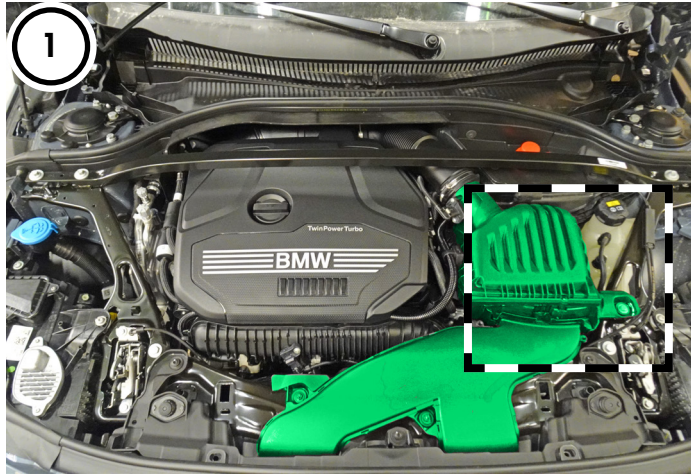

M276

10

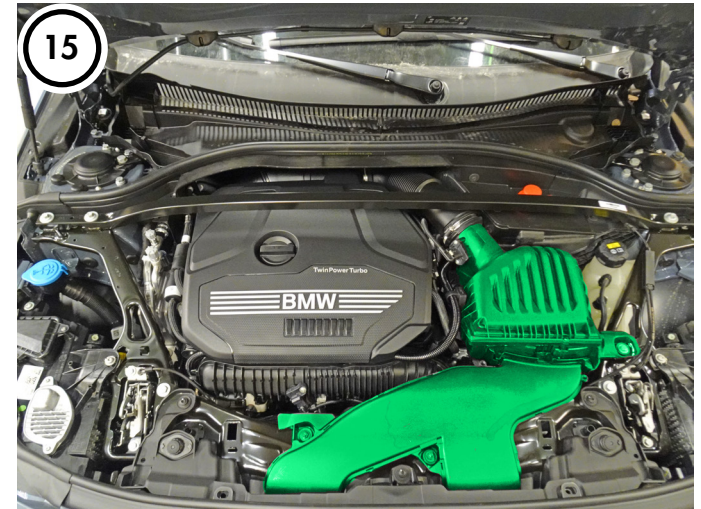
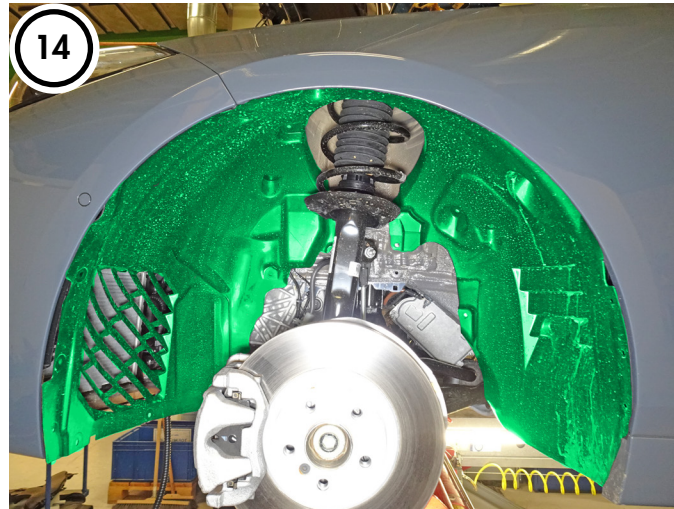
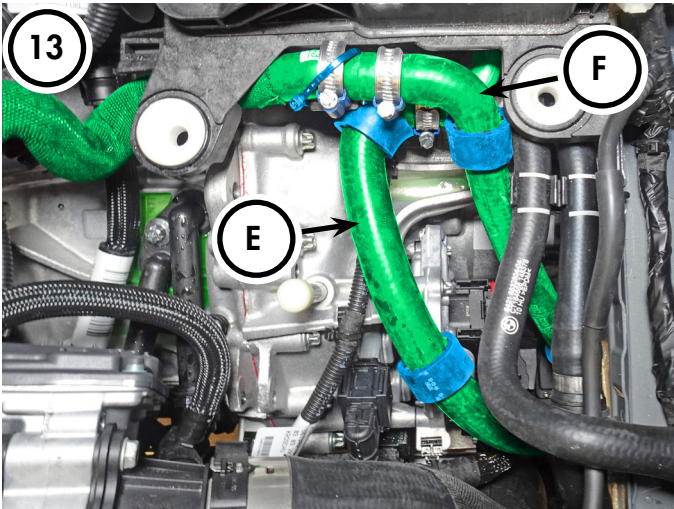
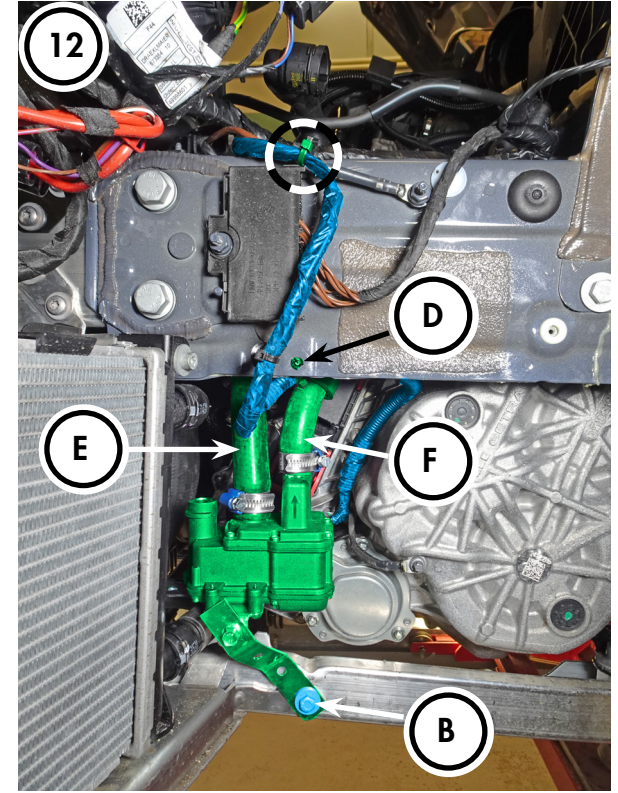
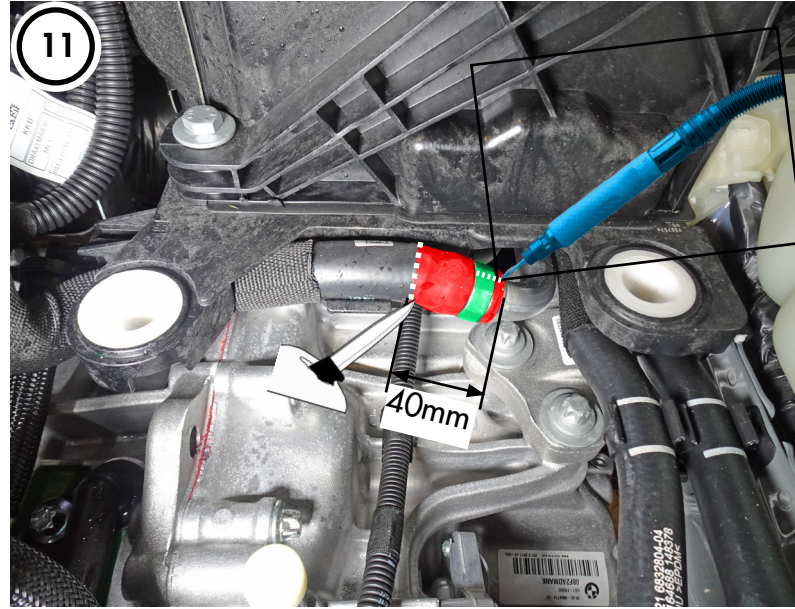
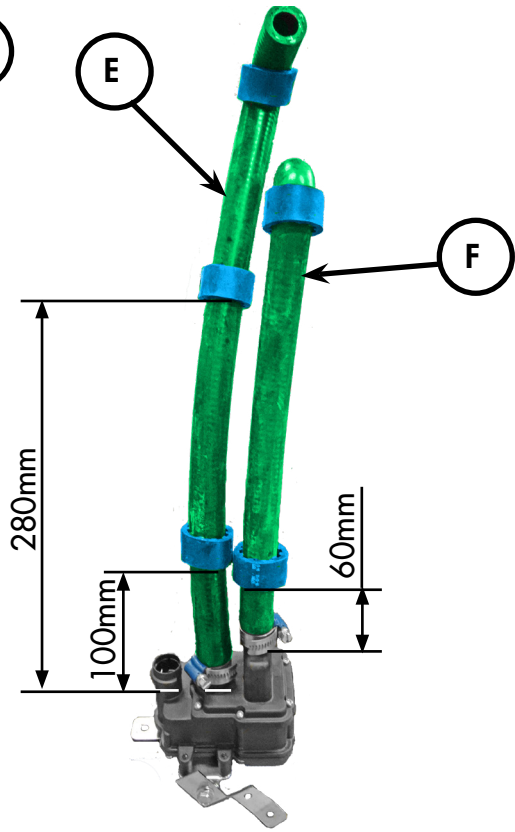

BMW

120i [F40 7K51] DKG	2020-	🔧B48
220i [F44, 31AK] DKG	2020-	🔧B48
X1 20i sDrive [F48 71AA] DKG	2019-	🔧B48

SVENSKA

Demontera skyddet under motorn.

1. Demontera luftfilterhållaren.
 2. Lossa slangkoppling (A) för att tömma motorn på kylvätska. montera tillbaka slangkopplingen när motorn är tömd.
 3. Demontera vänster framhjul. Demontera innerskärmen i främre vänstra hjulhus för bättre plats vid installationen. Går även att lossa en del av inner skärmen och vika undan.
 4. Lossa skruven (B). Spara, ska återanvändas.
 5. Lossa kabel clips (C) & (D) från balken.
 6. Kapa medföljande slangar (E) & (F) enligt bild 6.
 7. Kapa och bocka medföljande hålfäste enligt bild 7.
 8. Bocka medföljande fäste för värmaren och montera fast på värmaren med medföljande skruvar 4st. Se bild 8.
 9. Montera det bockade hålfästet på värmarens fäste med medföljande M6 skruv och mutter. Dra ej åt skruv och mutter.
 10. Montera slang (E) till värmarens ingående anslutning enligt bild 10 med medföljande slangklämma. Montera medföljande distansringar på slang (E) enligt bild. Montera slang (F) till värmarens utgående anslutning enligt bild 10 med medföljande slangklämma. Montera medföljande distansringar på slang (F) enligt bild.
 11. Kapa slangen (G) mellan kupévärmväxlaren och motorn enligt bild 11. Slipa/kapa original stålslangklämman på slang (G) och ta bort den kapade slangändan. OBS! Skada ej vattenröret vid slip/kapning av slangklämman.
 12. **Montering av värmaren.** För upp slangarna (E) & (F) mellan balken och växellådan. Montera fast värmaren på aluminiumbalken med skruv (B), placera värmaren enligt bild 12 och dra åt M6 skruven och muttern på fästet. Montera kabelclips (D) i hålet på balken. Fäste kabeln på jordkabeln med buntband.
 13. Montera slang (E) till vattenröret från kupévärmväxlaren med medföljande slangklämma. Montera slang (F) till slang (G) med medföljande skarvrör och slangklämmor. Fäst slang (G) med buntband enligt bilden. Placera distansringarna enligt bild 13.
 14. Återmontera innerskärm och hjul.
 15. Återmontera luftfilterhållaren.
- Fyll på med kylvätska och lufta kylsystemet enligt biltillverkarens specifikationer. Starta motorn och varmkör, kontrollera att inget läckage förekommer. Återmontera skyddet under motorn.

ENGLISH

Remove the cover under the engine.

1. Remove the air filter holder.
 2. Loosen hose connection (A) to drain engine coolant. Refit the hose connection (A) when the engine is empty.
 3. Remove the left front tire. Remove the left front cover wheel arch for better placement during installation. It is also possible to loosen part of the cover wheel arch and fold away.
 4. Loosen the screw (B). Save the screw, should be reused.
 5. Release cable clips (C) & (D) from the beam.
 6. Cut the supplied hoses (E) & (F) as shown in picture 6.
 7. Cut and bend the supplied hole bracket according to picture 7.
 8. Bend the supplied bracket for the heater and mount it on the heater with the supplied screws. See picture 8.
 9. Mount the hole bracket on the heater bracket with the supplied M6 screw and nut. Do not tighten the screw and nut.
 10. Install hose (E) to the heater's inlet connection as shown in picture 10 with supplied hose clamp. Fit the supplied rubber spacer on hose (E) as shown. Install hose (F) to the heater's outlet connection as shown in picture 10 with the supplied hose clamp. Fit the supplied rubber spacer on hose (F) as shown.
 11. Cut the hose (G) between the passenger compartment heat exchanger and the engine as shown in picture 11. Grinding/cut the original steel hose clamp on hose (G) and remove the cut hose end. NOTE! Do not damage the water pipe when grinding / cutting the hose clamp.
 12. **Installation of the heater.** Bring up the hoses (E) & (F) between the beam and the gearbox. Mount the heater on the aluminum beam with screw (B), place the heater as shown in picture 12 and tighten the M6 screw and nut on the bracket. Install cable clips (D) in the hole on the beam. Attach the cable to the ground cable with cable ties.
 13. Install hose (E) to the water pipe from the passenger compartment heat exchanger with the supplied hose clamp. Install hose (F) to hose (G) with supplied connection sleeve and hose clamps. Attach hose (G) with cable ties as shown. Place the rubber spacer according to picture 13.
 14. Reinstall left front cover wheel arch and refit wheel.
 15. Reinstall the air filter holder.
- Refill engine coolant and bleed cooling system according to vehicle manufacturer's specifications. Run engine warm and check for leaks. Reinstall the protection cover under the engine.

DEUTSCH

Entfernen Sie die Schutzabdeckung unterhalb vom Motor.

1. Entfernen Sie die Halterung des Luftfilters.
2. Lösen Sie die Schlauchverbindung (A), um die Kühlflüssigkeit abzulassen. Befestigen Sie wieder Schlauchverbindung (A), wenn das Kühlsystem entleert ist.
3. Entfernen Sie das linke Vorderrad. Entfernen Sie den linken vorderen Radkastenabdeckungsbogen für mehr Platz während der Montage. Es ist auch möglich, einen Teil des Radkastenabdeckungsbogens zu lösen und beiseite zu schieben.
4. Lösen Sie Schraube (B). Bewahren Sie die Schraube auf, diese

wird wieder verwendet.

5. Lösen Sie die Kabelhalterungen (C) & (D) am Träger.
6. Schneiden Sie die mitgelieferten Schläuche (E) & (F) nach Abbildung 6 zu.
7. Durchtrennen und biegen Sie den mitgelieferten gelochten Haltebügel laut Abbildung 7.
8. Biegen Sie die mitgelieferte Halteplatte für den Motorvorwärmer und montieren Sie diese mit den mitgelieferten Schrauben am Motorvorwärmer laut Abbildung 8.
9. Montieren Sie den gelochten Haltebügel mit der mitgelieferten M6 Schraube und Mutter an der Halteplatte des Motorvorwärmers. Ziehen Sie die Schraube und Mutter noch nicht fest.
10. Montieren Sie Schlauch (E) mit einer mitgelieferten Schlauchschelle an der Eingangsverbindung zum Motorvorwärmer, siehe Abbildung 10. Befestigen Sie die mitgelieferte Gummimanschette laut Abbildung an Schlauch (E). Montieren Sie Schlauch (F) mit einer mitgelieferten Schlauchschelle an der Ausgangsverbindung des Motorvorwärmers, siehe Abbildung 10. Befestigen Sie die mitgelieferte Gummimanschette laut Abbildung an Schlauch (F).
11. Durchschneiden Sie Schlauch (G) zwischen dem Innenraumwärmetauscher und dem Motor laut Abbildung 11. Durchtrennen / Schleifen Sie die Originalstahlschlauchschele an Schlauch (G) und entfernen Sie das abgeschnittene Ende. ACHTUNG! Beschädigen Sie beim Durchtrennen / Schleifen der Schlauchschelle nicht das Wasserrohr.
12. Montage des Motorvorwärmers. Führen Sie die Schläuche (E) & (F) zwischen dem Rahmen und der Getriebebox durch. Montieren Sie den Motorvorwärmer mit Schraube (B) am Aluminiumrahmen, platzieren Sie den Motorvorwärmer laut Abbildung 12 und ziehen Sie die M6 Schraube und Mutter an der Halterung fest. Befestigen Sie die Kabelhalterung (D) im Loch im Rahmen. Befestigen Sie das Kabel mit Kabelbindern am Erdungskabel.
13. Montieren Sie Schlauch (E) mit einer mitgelieferten Schlauchschelle am Wasserrohr zum Innenraumwärmetauscher. Montieren Sie Schlauch (F) mittels des mitgelieferten Verbindungsstücks und Schlauchschellen an Schlauch (G). Fixieren Sie Schlauch (G) wie abgebildet mit Kabelbindern. Platzieren Sie die Gummimanschetten laut Abbildung 13.
14. Montieren Sie wieder das linke Vorderrad sowie den linken vorderen Radkastenabdeckungsbogen.
15. Befestigen Sie wieder die Halterung des Luftfilters

Füllen Sie die Kühlflüssigkeit auf und entlüften Sie das Kühlsystem nach Herstellervorgabe. Motor laufen lassen und Einbaustelle auf Dichtigkeit prüfen. Befestigen Sie wieder die Schutzabdeckung unterhalb vom Motor.

SUOMI

Irrota moottorin alasuoja.

1. Irrota ilmansuodattimen pidike
2. Irrota letkuliitos (A) tyhjentääkseksi jäähdytysjärjestelmän. Asenna letkuliitos takaisin, kun jäähdytysjärjestelmä on tyhjä.
3. Irrota vasen eturengas. Irrota myös sisälokasuoja paremman työtilan saavuttamiseksi. Jo pelkkä osittainen sisälokasuojan irrotus sekä taitto sivulle voi auttaa.
4. Irrota pultti (B). Säädä pultti, sitä käytetään uudelleen.
5. Irrota kaapelikiinnikkeet (C) ja (D) palkista.

6. Leikkaa mukana tulevat letkut (E) ja (F) kuvan 6 mukaisesti.
7. Leikkaa ja taivuta mukana tuleva kiinnikepanta kuvan 7 mukaisesti.
8. Taivuta mukana tulevaa lämmittimen kiinnikettä kuvan mukaisesti ja asenna se lämmittimeen mukana tulevilla ruuveilla (4kpl). Katso kuva 8.
9. Asenna taivutettu kiinnikepanta lämmittimen kiinnikkeeseen mukana tulevalla M6 pultilla ja mutterilla. Älä vielä kiristä pulttia ja mutteria.
10. Asenna letku (E) lämmittimen sisääntuloliitokseen mukana tulevalla letkuklemmarilla, kuvan 10 mukaisesti. Asenna mukana tulevat holkit letkuun (E) kuvan mukaisesti. Asenna letku (F) lämmittimen ulostuloliitokseen mukana tulevalla letkuklemmarilla, kuvan 10 mukaisesti. Asenna mukana tulevat holkit letkuun (F) kuvan mukaisesti.
11. Leikkaa letku (G) lämmityslaitteenkennon ja moottorin väliltä kuvan 11 mukaisesti. Hio/leikkaa alkuperäinen teräsletkuklemmari letkusta (G) ja poista leikattu letkun pääty. HUOM! Älä vahingoita vesiletkua letkuklemmarin hionnan/leikkaamisen yhteydessä.
12. Lämmittimen asennus. Tuo letkut (E) ja (F) ylös palkin ja vaihdelaatikon välistä. Asenna lämmitin alumiinipalkkiin pultilla (B) ja aseta se kuvan 12 mukaisesti. Kiristä kiinnikkeen M6 pultti ja mutteri. Asenna kaapelikiinnike (D) palkin reikään. Kiinnitä kaapeli maajohtoon nippusiteellä.
13. Asenna letku (E) vesiletkuun (lämmityslaitteenkennolta) mukana tulevalla letkuklemmarilla. Asenna letku (F) letkuun (G) mukana tulevalla liitosputkella ja letkuklemmareilla. Kiinnitä letku (G) nippusiteellä sekä asettele holkit kuvan 13 mukaisesti.
14. Kiinnitä takaisin sisälokasuoja.
15. Kiinnitä takaisin ilmansuodattimen pidike.

Täytä jäähdytysjärjestelmä ja suorita ilmaus autonvalmistajan ohjeiden mukaisesti. Käynnistä moottori, käytä se lämpimäksi ja tarkista mahdolliset vuodot. Kiinnitä moottorin alasuoja takaisin